

Condizioni di utilizzo

- Leggere attentamente questa guida e conservarla per future consultazioni.
- Seguire tutte le istruzioni per un uso sicuro del prodotto e maneggiarlo con cura.
- Utilizzare la telecamera entro i limiti di temperatura, umidità e tensione indicati nelle specifiche. Utilizzare solo accessori approvati dal produttore.
- Non smontare la telecamera.
- Evitare di esporre la telecamera direttamente alla luce del sole o a forti fonti di luce.
- Potrebbe essere necessaria una pulizia periodica. Utilizzare solo un panno umido. Non utilizzare detergenti chimici aggressivi.

Esclusione di responsabilità

- Questa telecamera richiede un'alimentatore specifico approvato UL/CSA.
- L'uso di un alimentatore non regolato e non conforme può danneggiare il prodotto e annullare la garanzia.
- Non immergere la telecamera in acqua. Si consiglia di installarla in una posizione nascosta.
- Le registrazioni senza consenso sono illegali in alcune giurisdizioni. ZOSI non si assume alcuna responsabilità per un uso del prodotto non conforme alle leggi locali.
- La telecamera include un IR CUT che scatta quando la telecamera passa dalla modalità di visione diurna a quella notturna. Questo suono indica che la telecamera è in funzione.

Cosa c'è nella scatola

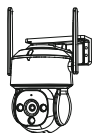

Telecamera×1



Adattatore di alimentazione×1



Confezione di Viti×1



Coperchio impermeabile×1



Dima di montaggio×2



Guida rapida×1

Presentazione della telecamera

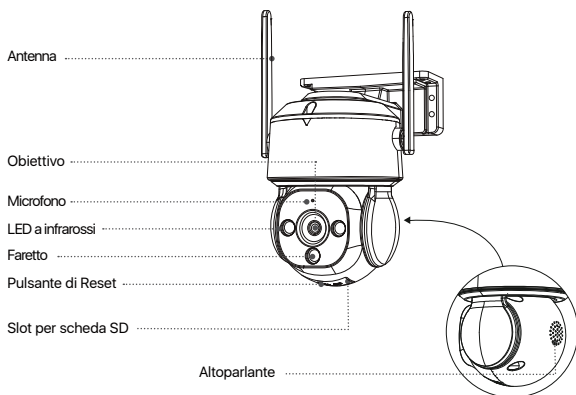

NOTA: Testare il prodotto prima di installarlo. Le telecamere a batteria devono essere completamente caricate prima dell'uso.

Accedere al sistema tramite smartphone o PC

1. Su smartphone

Cercare "ZOSI Smart" nell'App Store o scansionare il codice QR per scaricare e installare l'applicazione. Seguire le istruzioni per registrare un account.



Zosi Smart



App(IOS/Android)

2. Aggiungere dispositivo

3 modi per aggiungere un dispositivo a Zosi Smart App tramite:

- Wi-Fi (Scansionare UID)
- Punto di accesso wireless (AP)
- Cavo Ethernet



Video per le operazioni dell'app

Scansionare il codice QR per vedere il video del funzionamento dell'app.

3. Su PC

Scaricare: <https://www.zositech.com/pages/app>

Installare la telecamera

1. Precauzioni per l'installazione

- Non puntare la telecamera verso fonti di luce.
- Non puntare la telecamera verso finestre di vetro o oggetti riflettenti. In caso contrario, le immagini potrebbero risultare scadenti a causa dei riflessi dei LED a infrarossi, delle luci ambientali o delle luci di stato.
- Non posizionare la telecamera in un'area ombreggiata mentre la si punta verso un'area ben illuminata. In caso contrario, le prestazioni dell'immagine potrebbero risultare scadenti. Per una migliore qualità dell'immagine, assicurarsi che la telecamera e il soggetto ripreso si trovino nelle stesse condizioni di illuminazione.
- Per ottenere prestazioni ottimali, si consiglia di installare la telecamera il più lontano possibile da dispositivi elettronici come microonde, televisori, radiotelefoni e baby monitor per evitare interferenze di segnale.
- Si consiglia di pulire l'obiettivo con un panno morbido di tanto in tanto.
- Non esporre la porta di alimentazione all'acqua o all'umidità, né bloccarla con sporcizia o altro.
- Non installare la telecamera in luoghi in cui pioggia e neve possano colpire direttamente l'obiettivo.
- La telecamera può funzionare in condizioni di freddo estremo, fino a -10°C, poiché produce calore quando è accesa. Prima di installarla all'aperto, è possibile accendere la telecamera al chiuso per alcuni minuti (solo per le telecamere da esterno).

2. Installare la telecamera a parete

Fare i fori secondo la dima di montaggio.

NOTA: se necessario, utilizzare i tasselli inclusi nella confezione.

Fissare la staffa della telecamera con le viti incluse nella confezione.

NOTA: far passare i cavi attraverso l'apposita tacca sulla base di montaggio.

Per le telecamere WiFi, si consiglia di montare l'antenna verso l'alto o in orizzontale per ottenere una migliore connessione WiFi.

2.1. A parete

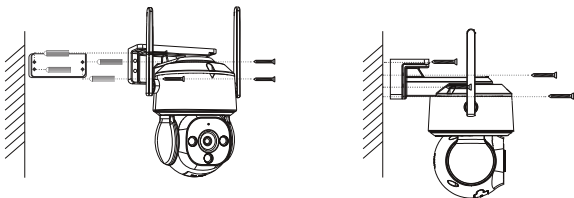

2.2. Sul soffitto

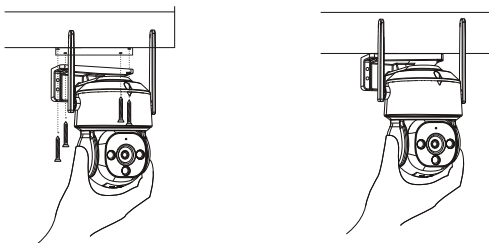

3. Distanza, altezza e angolo di installazione

Distanza: Migliore precisione per oggetti entro 5-50 piedi (1,5-15 m).

Angolo: Inclinare la telecamera di circa 30°-60° rispetto alla posizione orizzontale.

Altezza: installare la telecamera a 2,5-5 m dal suolo.

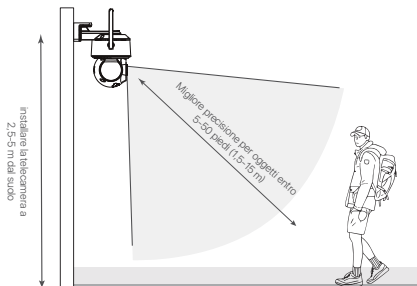

NOTA: l'accuratezza del rilevamento umano può essere influenzata da una serie di fattori, come la distanza tra la persona e la telecamera, l'altezza della persona, l'altezza e l'angolo della telecamera. Anche la tecnologia di visione notturna può influire sulla precisione e sulla distanza di rilevamento.

FAQ

1. La telecamera non si accende

Se la telecamera non si accende, provare le seguenti soluzioni:

- Collegare la telecamera a un'altra presa di corrente per verificare se funziona.
- Utilizzare un altro adattatore di alimentazione da 12 V per verificare se funziona.

Se il problema persiste, contattare l'assistenza Zositech: <https://support.zositech.com>.

2. La connessione WiFi non riesce durante l'installazione iniziale

Se la telecamera non riesce a connettersi al WiFi, provare le seguenti soluzioni:

- Assicurarsi di aver inserito la password WiFi corretta.
- Avvicinare la telecamera al router per garantire un segnale WiFi forte.

Se il problema persiste, contattare l'assistenza Zositech: <https://support.zositech.com>.

3. Disconnessione frequente

- Verificare che la rete collegata funzioni normalmente.
- Quando si installa la telecamera, si consiglia di non allontanarsi troppo dal router o di utilizzarla in un luogo con un segnale WiFi debole,
- Controllare se la versione del dispositivo è l'ultima. In caso contrario, aggiornare alla versione più recente.

Se il problema persiste, contattare l'assistenza Zositech: <https://support.zositech.com>.

4. La telecamera supporta la rilevazione del movimento e la cattura di immagini?

Cattura automaticamente le immagini quando vengono rilevate persone, veicoli o quando c'è un cambiamento nelle immagini rilevate. Gli utenti possono anche catturare manualmente le immagini utilizzando l'app ZOSI Smart.

Notifica di conformità

1. Dichiarazione di conformità FCC

Questo dispositivo è conforme alla Parte 15 delle norme FCC. Il funzionamento è soggetto alle due condizioni seguenti:

- (1) Il dispositivo non può causare interferenze dannose,
- (2) Il dispositivo deve accettare qualsiasi interferenza ricevuta, comprese quelle che possono causare un funzionamento indesiderato.

2. Dichiarazione di conformità CE semplificata per l'UE

ZOSI dichiara che le telecamere WiFi sono conformi ai requisiti essenziali e alle altre disposizioni pertinenti della direttiva 2014/53/UE. Le telecamere PoE sono conformi alla Direttiva 2014/UE.

3. Corretto rottamaggio del prodotto

Questo marchio indica che questo prodotto non deve essere smaltito con altri rifiuti domestici in tutta l'UE. Per evitare danni all'ambiente o alla salute umana dovuti allo rottamaggio incontrollato dei rifiuti e promuovere il riutilizzo sostenibile delle risorse materiali, si prega di riciclarlo in modo responsabile. Per restituire il dispositivo usato, utilizzare il sistema di restituzione e raccolta o contattare il rivenditore presso il quale è stato acquistato il prodotto. Il prodotto potrà essere riciclato in modo sicuro per l'ambiente.

Supporto

Visitate zositech.com per ottenere informazioni e risorse aggiornate: Trovate guide ai prodotti, video su come fare, risoluzione dei problemi e domande frequenti. Contattateci all'indirizzo service@zositech.com