

# Sicherheitsvorkehrungen

- Bitte lesen Sie diese Anleitung sorgfältig durch und bewahren Sie sie zum späteren Nachschlagen auf.
- Befolgen Sie alle Anweisungen zur sicheren Verwendung des Produkts und behandeln Sie es mit Sorgfalt.
- Verwenden Sie die Kamera innerhalb der in den Spezifikationen angegebenen Temperatur-, Feuchtigkeits und Spannungswerte. Verwenden Sie nur vom Hersteller zugelassenes Zubehör.
- Nehmen Sie die Kamera nicht auseinander.
- Vermeiden Sie es, die Kamera direkt dem Sonnenlicht oder starken Lichtquellen auszusetzen.
- Regelmäßige Reinigung kann erforderlich sein. Verwenden Sie nur ein feuchtes Tuch, keine aggressiven Reinigungsmittel auf chemischer Basis.

# Haftungsausschlüsse

- Diese Kamera erfordert die Verwendung eines spezifizierten UL/CSA-zugelassenen Netzteils.
- Die Verwendung eines ungeregelten, nicht konformen Netzteils kann dieses Produkt beschädigen und zum Erlöschen der Garantie führen.
- Das Produkt darf nicht in Wasser getaucht werden. Es wird empfohlen, ihn verdeckt zu installieren.
- Die Aufnahme ohne Zustimmung ist in einigen Rechtsgebieten illegal und ZOSI übernimmt keine Verantwortung für die Verwendung des Produkts für Handlungen, die nicht mit den lokalen Gesetzen übereinstimmen.
- Diese Kamera verfügt über einen IR-CUT. Wenn die Kamera zwischen Tag- und Nachtmodus umgeschaltet wird, kann ein Klickgeräusch von der Kamera zu hören sein. Dieses Tonsignal ist normal und zeigt an, dass die Kamera in Betrieb ist.

# Packliste

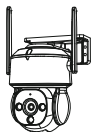

Kamera×1



Netzteil×1



Schraubenpaket×1



Wasserdichte Hülle×1



Montageaufkleber×2



Kurze Betriebsanleitung×1

# Die Produktstruktur

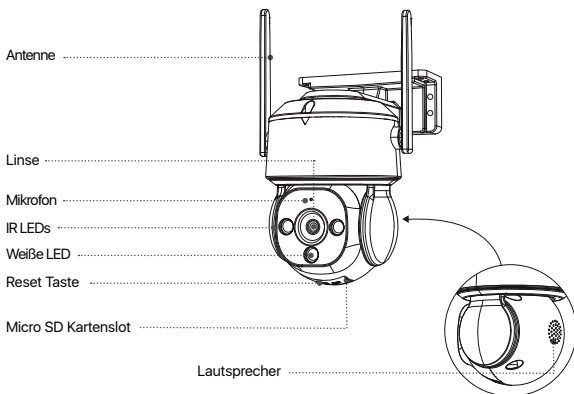

**HINWEIS:** Bitte testen Sie das Produkt vor der Installation. Die Akku-Kameras müssen vor der Verwendung vollständig aufgeladen werden.

# Zugriff auf das System über Smartphone oder PC

## 1. Auf dem Smartphone

Suchen Sie „ZOSI Smart“ im App Store oder scannen Sie den QR-Code, um die App zu installieren. Folgen Sie den Anweisungen, um ein Konto zu registrieren.



Zosi Smart



App(IOS/Android)

## 2. Gerät hinzufügen

3 Methoden zum Gerät hinzufügen zur Zosi Smart App:

- WiFi (UID scannen)
- Drahtloser Zugangspunkt (AP)
- Ethernet Kabel

Bitte scannen Sie den QR-Code, um das App-Bedienungsvideo anzusehen.



App video operation link

## 3. Auf PC

Herunterladen: <https://www.zositech.com/pages/app>

# IPC Installation

## 1. Vorsorge bei der installation

- Richten Sie die Kamera nicht auf Lichtquellen.
- Richten Sie die Kamera nicht auf Glasfenster oder reflektierende Objekte. Andernfalls könnte die Bildqualität aufgrund von Reflexionen von Infrarot LEDs, Umgebungslicht oder Statusleuchten beeinträchtigt werden.
- Montieren Sie die Kamera nicht in schattigen Bereichen, sondern richten Sie sie auf einen gut beleuchteten Bereich. Um bessere Bildqualität zu

erzielen, stellen Sie sicher, dass die Kamera und das aufgenommene Objekt den gleichen Lichtverhältnissen ausgesetzt sind.

- Um eine optimale Leistung zu erzielen, wird empfohlen, die Kamera so weit wie möglich von elektronischen Geräten wie Mikrowellen, Fernsehgeräten, Funktelefonen und Babyfonen entfernt zu installieren, um Signalstörungen zu vermeiden.
- Es wird empfohlen, das Objektiv regelmäßig mit einem weichen Tuch zu reinigen.
- Setzen Sie den Netzanschluss nicht Wasser oder Feuchtigkeit aus, und achten Sie darauf, dass er nicht durch Schmutz oder andere Dinge blockiert wird.
- Installieren Sie die Kamera nicht an Orten, an denen Regen und Schnee direkt auf das Objektiv treffen können.
- Die Kamera kann unter extrem kalten Bedingungen von bis zu  $-10^{\circ}\text{C}$  funktionieren, da sie beim Einschalten Wärme erzeugt. Sie können die Kamera einige Minuten lang in einem Innenraum einschalten, bevor Sie sie im Freien installieren (nur für Außenkameras).

## 2. Befestigen der Kamera an der Wand

Bohren Sie entsprechend der Position der Lochaufkleber Löcher in die Wand.

**Hinweis:** Bei Bedarf können die Dübel aus dem Schraubenmontagesatz verwendet werden.

Richten Sie den Kamerasockel mit dem Lochaufkleber aus und befestigen Sie den Sockel mit Schrauben.

**Hinweis:** Legen Sie das Gehäusekabel in die Kabelnut am Montagesockel. Es wird empfohlen, die Antenne der WiFi-Kamera nach oben oder horizontal zu montieren, um eine bessere WiFi-Verbindung zu erreichen.

### 2.1. Montage an der Wand

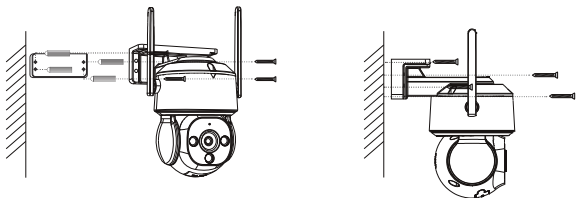

## 2.2. Montage an der Decke

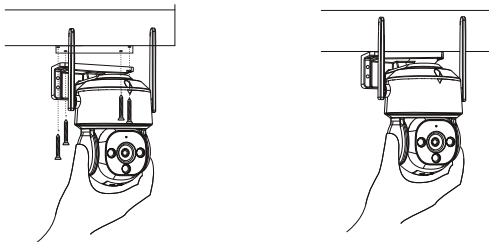

## 3. Befestigungsabstand, -höhe und -winkel

**Abstand:** Beste Genauigkeit für Objekte innerhalb von 5-50 Fuß (1,5-15 m).

**Winkel:** Neigen Sie die Kamera um 30°-60° von der horizontalen Position nach unten.

**Höhe:** Installieren Sie die Kamera in einer Höhe von 8-16 Fuß (2,5-5 m) über dem Boden.

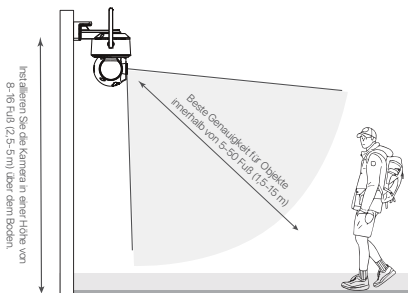

**Hinweis:** Die Präzision der Personenerkennung kann durch verschiedene Faktoren beeinflusst werden, z. B. durch den Abstand zwischen der Person und der Kamera, die Größe der Person und die Höhe und den Winkel der Kamera. Auch die Nachtsichttechnologie kann sich auf die Präzision und Entfernung der Erkennung auswirken.

# FAQ

## 1. Die Kamera lässt sich nicht einschalten

Wenn sich Ihre Kamera nicht einschalten lässt, versuchen Sie bitte die folgenden Lösungen:

- Bitte stecken Sie die Kamera an eine andere Steckdose ein ;
- Bitte verwenden Sie ein anderes 12V Netzteil.

Wenn das Problem immer noch besteht, wenden Sie sich bitte an unseren Zositech-Support: <https://support.zositech.com>

## 2. WLAN Verbindung schlägt während der Erstinstallation fehl

Wenn die Kamera keine Verbindung zum WLAN herstellen kann, versuchen Sie bitte die folgenden Lösungen:

- Stellen Sie sicher, dass Sie das richtige WiFi Passwort eingegeben haben.
- Bewegen Sie Ihre Kamera in die Nähe des Routers, um ein stärkeres WLAN Signal zu erhalten.

Wenn das Problem immer noch besteht, wenden Sie sich bitte an unseren Zositech-Support: <https://support.zositech.com>

## 3. Häufig Offline

- Bitte überprüfen Sie, ob das verbundene Netzwerk normal funktioniert.
- Bei der Installation der Kamera wird empfohlen, nicht zu weit vom Router entfernt zu sein oder sie an einem Ort mit schwachem WLAN Signal zu verwenden.
- Bitte überprüfen Sie, ob die Version der Kamera die Neueste ist. Wenn nicht, aktualisieren Sie bitte auf die neueste Version.

Wenn das Problem immer noch besteht, wenden Sie sich bitte an unseren Zositech-Support: <https://support.zositech.com>

## 4. Unterstützt die Kamera Bewegungserkennung und Bildaufnahme?

Es werden automatisch Bilder aufgenommen, wenn Personen, Autos erkannt werden oder wenn es eine Veränderung in den erkannten Bildern gibt. Die Benutzer können auch manuell Bilder mit unserer ZOSI Smart APP aufnehmen.

## Hinweise zur Akkreditierung

### 1. FCC Konformitätserklärung

Dieses Gerät entspricht Teil 15 der FCC-Bestimmungen. Der Betrieb unterliegt den folgenden zwei Bedingungen:

- (1) Dieses Gerät darf keine schädlichen Störungen verursachen.
- (2) Dieses Gerät muss alle empfangenen Störungen akzeptieren, einschließlich Störungen, die einen unerwünschten Betrieb verursachen können.

### 2. CE Vereinfachte EU Konformitätserklärung

ZOSI erklärt, dass die WLAN Kamera den grundlegenden Anforderungen und anderen relevanten Bestimmungen der Richtlinie 2014/53/EU entspricht. PoE Kamera entspricht der Richtlinie 2014/EU.

### 3. Richtiges Entsorgen dieses Produkts

Diese Kennzeichnung weist darauf hin, dass dieses Produkt in der gesamten EU nicht mit anderem Hausmüll entsorgt werden darf. Um Schäden für die Umwelt oder die menschliche Gesundheit durch unkontrollierte Abfallentsorgung zu vermeiden, und die nachhaltige Wiederverwendung von Materialressourcen zu fördern, recyceln Sie es bitte verantwortungsbewusst. Um Ihr Altgerät zurückzugeben, nutzen Sie bitte das Rückgabe- und Sammelsystem oder wenden Sie sich an den Händler, bei dem Sie das Produkt gekauft haben. Sie können dieses Produkt einer umweltgerechten Wiederverwertung zuführen.

# Support

Besuchen Sie Zositech.com([www.zositech.com](http://www.zositech.com)) für die neuesten Informationen und Ressourcen: Hier finden Sie Produkthandbücher, Betriebsvideos, Fehlerbehebung und FAQs. Kontaktieren Sie uns bitte über [service@zositech.com](mailto:service@zositech.com)

## Informationen zu Elektro- und Elektronikgeräten

Der nachstehende Hinweis richtet sich an private Endnutzer, die Elektro- und/ oder Elektronikgeräte nutzen.

### 1. Getrennte Erfassung von Altgeräten

Elektro- und Elektronikgeräte, die zu Abfall geworden sind, werden als Altgeräte bezeichnet. Besitzer von Altgeräten haben diese einer vom unsortierten Siedlungsabfall getrennten Erfassung zuzuführen. Altgeräte gehören insbesondere nicht in den Hausmüll, sondern in spezielle Sammel- und Rückgabesysteme.

### 2. Batterien und Akkus

Besitzer von Altgeräten haben Altbatterien und Altakkumulatoren, die nicht vom Altgerät umschlossen sind, im Regelfall vor der Abgabe an einer Erfassungsstelle von diesem zu trennen. Dies gilt nicht, soweit die Altgeräte bei öffentlich-rechtlichen Entsorgungsträgern abgegeben und dort zum Zwecke der Vorbereitung zur Wiederverwendung von anderen Altgeräten separiert werden.

### 3. Möglichkeiten der Rückgabe von Altgeräten

Wenn Sie Altgeräten besitzen, können Sie an den durch öffentlich-rechtliche Entsorgungsträger eingerichteten und zur Verfügung stehenden Möglichkeiten der Rückgabe oder Sammlung von Altgeräten zum Zwecke der ordnungsgemäßen Entsorgung der Altgeräte abgeben.

Gegebenenfalls ist dort auch eine Abgabe von Elektro- und Elektronik



geräten zum Zwecke der Wiederverwendung der Geräte möglich. Nähere Informationen hierzu erhalten Sie von der jeweiligen Sammel- bzw. Rücknahmestelle.

Nachstehend finden Sie die Möglichkeit, ein Onlineverzeichnis der Sammel- und Rücknahmestellen einzusehen: <https://www.ear-system.de/ear-verzeichnis/eba#no-back>

#### **4. Datenschutz-Hinweis**

Altgeräte enthalten häufig sensible personenbezogene Daten. Dies gilt insbesondere für Geräte der Informations- und Telekommunikationstechnik wie Computer und Smartphones. Bitte beachten Sie in Ihrem eigenen Interesse, dass für die Löschung der Daten auf den zu entsorgenden Altgeräten jeder Endnutzer selbst verantwortlich ist.

#### **5. Bedeutung des Symbols „durchgestrichene Mülltonne“**

Das auf den Elektro- und Elektronikgeräten regelmäßig abgebildeten Symbol einer durchgestrichenen Mülltonne weist darauf hin, dass das jeweilige Gerät am Ende seiner Lebensdauer getrennt vom unsortierten Siedlungsabfall zu erfassen ist.