

Conditions d'utilisation

- Il vous est important de lire ce manuel attentivement et de le garder pour le consulter dans le future.
- Respectez toutes les consignes de sécurité concernant l'utilisation et la gestion du produit.
- Maîtrisez le produit à une certaine température demandé, une certaine humidité donnée et un niveau de tension fixé selon les instructions et utilisez uniquement les accessoires fournis par le fabricant.
- Ne démontez pas la caméra.
- Evitez d'exposer la caméra directement au soleil ou aux sources de rayonnement puissantes.
- Il est conseillé de nettoyer régulièrement l'appareil uniquement avec un chiffon mouillé. N'utilisez pas de nettoyeurs chimiques agressifs.

Avis de non responsabilité

- Cette caméra nécessite une alimentation électrique certifiée UL/CSA.
- L'utilisation d'une alimentation électrique non réglementée et non conforme risque d'endommager le produit et d'annuler la garantie.
- Ne plongez pas la caméra dans l'eau. Il est recommandé de l'installer dans un espace bien scellé.
- Les enregistrements sans consentement sont illégaux dans certaines juridictions. La société ZOSI n'assume aucune responsabilité pour toute utilisation du produit non conforme aux lois locales.
- La caméra contient un filtre IR-CUT (Photo Anti-Infrarouges) qui claque quand la caméra change entre les modes de vision jour/nuit. Cela signifie que la caméra fonctionne bien.

Accessoires

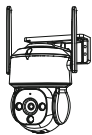

Caméra×1



Adaptateur d'alimentation×1



Paquet de vis ×1



Sac étanche×1



Modèle de montage et d'installation imperméable×2



Guide d'utilisation rapide×1

Présentation de la struction de la caméra

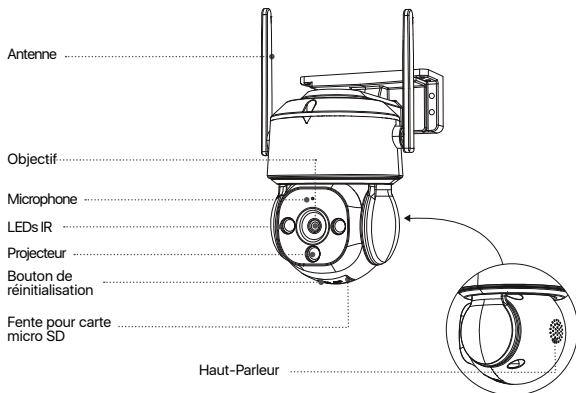

Attention : Avant d'installer le produit, testez le produit. Les caméras sur batterie doivent être complètement chargées avant l'utilisation.

Accès au système via Smartphone ou PC

1. Sur le smartphone

Cherchez Zosi Smart dans l'App Store ou scannez le code pour la télécharger et l'installer. Suivez les instructions pour créer un compte.



Zosi Smart



App(IOS/Android)

2. Ajouter un appareil

3 manières d'ajouter l'appareil sur Zosi Smart par :

- WiFi
- Point d'accès sans fil (AP)
- Câble Ethernet

Veillez scanner le code QR pour regarder la vidéo de fonctionnement de l'application.



Lien pour la vidéo tutorielle

3. Sur le PC

Vous pouvez télécharger ce logiciel à l'adresse suivante:
<https://www.zositech.com/pages/app>

Comment installer la caméra IP connectée

1. Précautions d'installation

- Ne dirigez pas la caméra vers des sources lumineuses.
- Ne dirigez pas la caméra vers des fenêtres en verre ou des objets réfléchissants. Sinon, cela peut entraîner une mauvaise performance de l'image en raison des réflexions des LED infrarouges lumières ambiantes ou les voyants LED d'état.
- Ne montez pas la caméra dans un lieu sombre. Orientez la caméra vers une zone bien éclairée. Pour une meilleure qualité d'image. Assurez-vous que l'appareil photo et le sujet capturé sont dans les mêmes conditions d'éclairage.
- Pour une performance optimale, Il est recommandé d'éloigner au maximum la caméra des appareils électroniques pour éviter les interférences de signal : micro-ondes, télévisions, téléphones, babyphones, etc.
- Il est recommandé de nettoyer l'objectif avec un chiffon doux régulièrement.
- N'exposez pas le port d'alimentation à l'eau ou à l'humidité, et ne le bloquez pas par saleté ou d'autres choses.
- N'installez pas la caméra dans un endroit où la pluie et la neige pourraient toucher directement l'objectif.
- La caméra pourrait arrêter le fonctionnement dans les conditions extrêmement froides jusqu'à -10 °C car la camera produit de la chaleur lorsqu'elle est allumée. Vous pouvez brancher la caméra à l'intérieur pour quelques minutes avant de l'installer à l'extérieur. (Uniquement pour les caméras extérieures.)

2. Fixez la caméra au mur

Percez les trous selon le modèle de montage.

Attention: Utilisez les ancrages incluses dans l'emballage si nécessaire.

Fixez le support de la caméra avec les vis incluses dans l'emballage.

Attention : Faites passer les câbles à travers l'encoche de câble sur la base de montage. Pour les caméras WiFi, il est recommandé de monter l'antenne vers le haut ou horizontalement pour une meilleure connexion WiFi.

2.1. Au mur

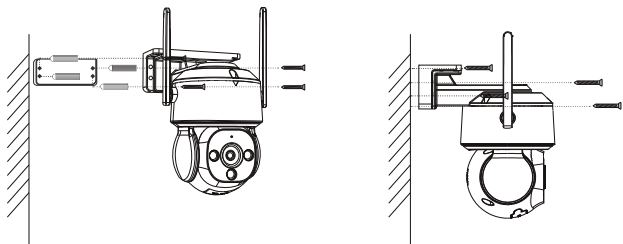

2.2. Au plafond

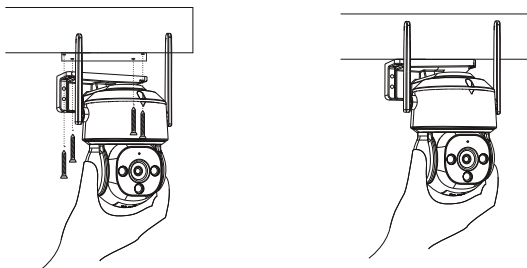

3. Distance, hauteur et angle d'installation

Distance: La meilleure précision pour les objets situés dans un rayon de 1,5 à 15 m.

Angle: Inclinez la caméra vers le bas d'environ 30° à 60° par rapport à la position horizontale.

Hauteur: Installez la caméra à 2,5-5m au-dessus du sol.

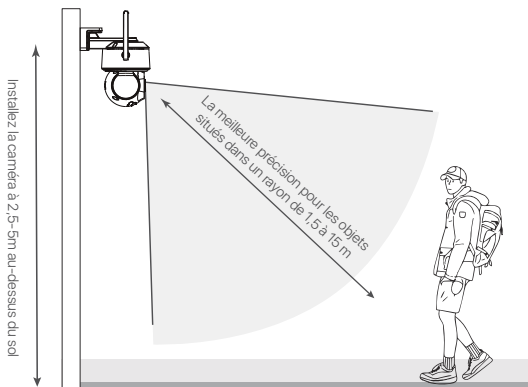

Remarque: La précision de la détection humaine peut être affectée par plusieurs facteurs, par exemple : distance entre la personne et la caméra, taille de la personne, hauteur, angle de la caméra, etc. La technologie de vision nocturne peut également affecter la précision et la distance de détection.

FAQ

1. L'appareil photo ne s'allume pas

Veillez essayer les solutions en dessous :

- Veuillez brancher l'appareil photo dans une autre prise pour vérifier s'il fonctionne.
- Veuillez utiliser un autre adaptateur secteur 12 V pour vérifier s'il fonctionne.

Si le problème persiste, veuillez contacter le support Zositech sur le lien : <https://support.zositech.com>

2. La connexion WiFi échoue lors de l'installation initiale

Si la caméra ne peut pas se connecter au WiFi, veuillez suivre les conseils de dépannage ci-dessous :

- Assurez-vous d'avoir saisi le bon mot de passe WiFi.
- Rapprochez votre caméra du routeur pour garantir un signal Wi-Fi puissant.

Si le problème persiste, veuillez contacter le support Zositech sur le lien : <https://support.zositech.com>

3. Déconnexion fréquente

- Veuillez vérifier si le réseau connecté fonctionne normalement.
- Lors de l'installation de la caméra, il est recommandé de ne pas être trop loin du routeur, ou de l'utiliser dans un endroit avec un signal WiFi faible.
- Vérifiez si la version de l'appareil est la dernière version. Si ce n'est pas le cas, veuillez mettre à jour vers la dernière version.

Si le problème persiste, veuillez contacter le support Zositech sur le lien : <https://support.zositech.com>

4. La caméra prend-t-elle en charge la détection de mouvement et la capture d'image ?

Elle capture automatiquement des images lorsqu'elle détecte des personnes, des voitures ou un changement d'images détectées. Les utilisateurs peuvent également capturer manuellement des images à l'aide de notre application Zosi Smart.

Avis de conformité

1. Déclaration de conformité FCC

Cet appareil est conforme à la Section 15 des règles de la FCC. Le fonctionnement est soumis aux deux conditions suivantes :

- (1) Cet appareil ne doit pas causer d'interférences nuisibles.
- (2) Cet appareil doit accepter toute interférence reçue, y compris les interférences susceptibles de provoquer un mauvais fonctionnement.

2. CE : Déclaration de conformité UE simplifiée

La société ZOSI déclare que les caméras WiFi sont conformes aux exigences essentielles et d'autres dispositions pertinentes de la directive 2014/53/UE.

3. Le traitement correct du produit

Ce marquage indique que ce produit ne doit pas être jeté avec les autres déchets ménagers dans toute l'UE. Pour prévenir les dommages à l'environnement ou à la santé humaine résultant du traitement non réglementé des déchets et pour promouvoir la réutilisation durable des ressources matérielles, veuillez le recycler de manière responsable. Pour retourner votre appareil usagé, veuillez utiliser le système de retour et de collecte, ou contacter le vendeur auprès duquel le produit a été acheté. Ils peuvent récupérer ce produit pour un recyclage respectueux de l'environnement.

Support

Visitez zositech.com pour les dernières actualités et ressources. Vous pouvez y trouver les guides, les tutos vidéos, les conseils de dépannage et la FAQ. Contactez-nous à l'adresse : service@zositech.com