

Precauciones de seguridad (especificaciones de uso)

- Lea atentamente este manual y consérvela.
- Siga todas las instrucciones para un uso y manipulación seguros del producto.
- Utilice la cámara dentro de los límites de temperatura, humedad y voltaje especificados y utilice los accesorios aprobados por el fabricante.
- No desmonte la cámara.
- No apunte la cámara directamente al sol o a fuentes de luz potentes.
- Es necesario limpiarla periódicamente. Utilice simplemente un paño húmedo. No utilice limpiadores químicos agresivos.

Descargo de responsabilidad

- Se requiere una fuente de alimentación aprobada por UL/CSA para alimentar la cámara.
- El uso de una fuente de alimentación no regulada o no cualificada puede dañar el producto y anular la garantía.
- El producto no debe sumergirse en agua. Se recomienda instalarlo en un lugar oculto.
- El registro sin consentimiento es ilegal en algunas jurisdicciones. No aceptamos ninguna responsabilidad por el uso de productos que no cumplan con las leyes locales.
- Esta cámara incluye un IR CUT. Es posible que oiga un clic de la cámara cuando cambie entre los modos de visualización diurno y nocturno. Esto es normal y significa que la cámara está funcionando.

Lista de empaque

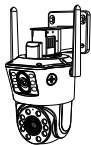

Cámara



Adaptador de corriente

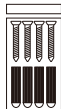

Tornillos de montaje



Plantilla de advertencia



Plantilla de montaje



Manual de operación



Tapa impermeable

Nota: Los accesorios varían por diferentes modelos, por favor consulte el producto específico.

Introducción de la cámara

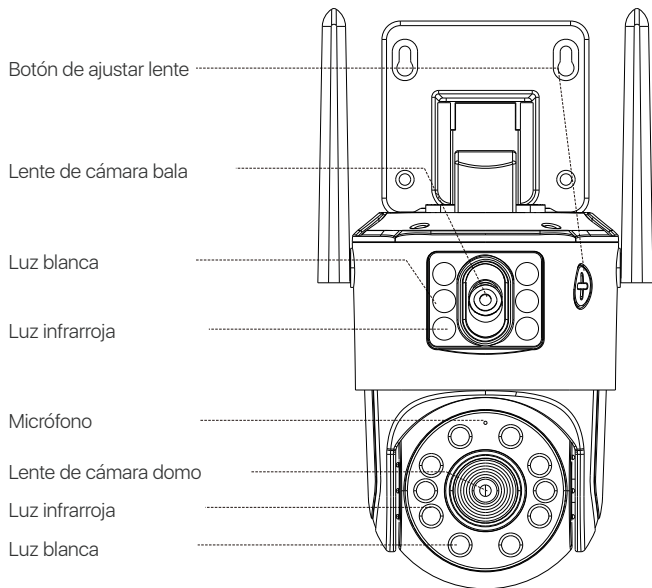

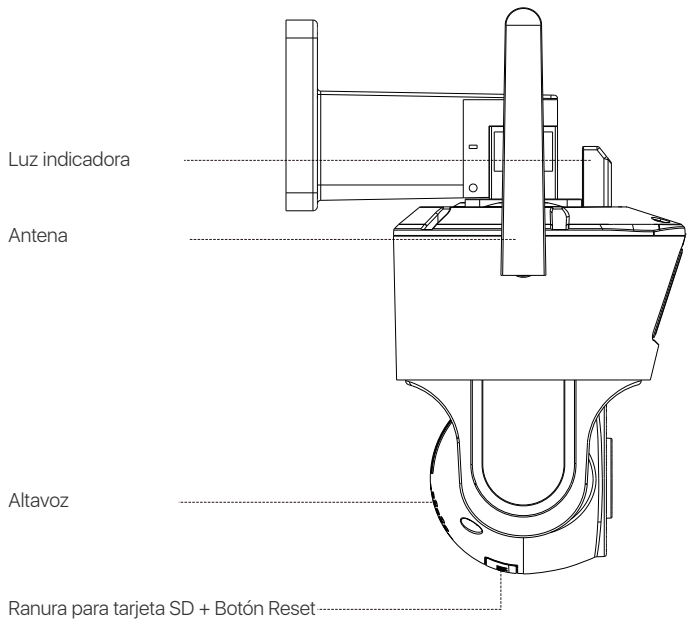

Nota: El aspecto del producto se varía por diferentes modelos, por favor consulte el producto específico.

Acceso a la cámara a través de teléfono móvil o PC

Teléfono móvil

Busque la aplicación Zosi Smart en la tienda de aplicaciones o escanee el siguiente código QR para descargar la App. Luego cree una cuenta de acuerdo a las indicaciones.



Zosi Smart



Android/IOS

PC

Descargue e instale el programa "AVSS" en PC y siga las instrucciones para agregar el dispositivo al programa. Enlace de descarga oficial: [https://www.zositech.com/app/Haga doble clic en el icono "AVSS"](https://www.zositech.com/app/Haga%20doble%20clic%20en%20el%20icono%20AVSS) para abrirlo, seleccione el idioma y haga clic en iniciar sesión.

Nota: se recomienda iniciar sesión con la cuenta y la contraseña de la aplicación "Zosi Smart" para evitar múltiples cuentas.

Escanee el código QR abajo para ver el video de operación de AVSS.



Añadir dispositivo

1. Abra la aplicación Zosi Smart, complete el registro e inicio de sesión siguiendo las instrucciones.
2. Pulsa "+" para añadir un dispositivo. Siga las instrucciones de la aplicación para completar la configuración de red y añadir el dispositivo.

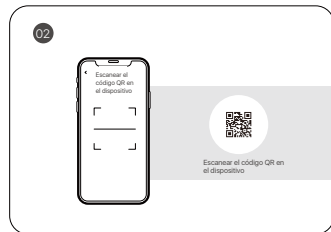

Video de instrucción de la instalación:



Instalación de la cámara IP

Precauciones de instalación

- No dirija la cámara hacia fuente de luz.
- No dirija la cámara hacia vidrios, ventanas u objetos reflectantes, se afectará el rendimiento de la imagen debido a los reflejos de las luces infrarrojas, las luces ambientales o las luces indicadoras.
- No monta la cámara en las áreas oscuras, la apunte hacia un área bien iluminada. De lo contrario, el rendimiento de la imagen puede ser deficiente. Para obtener una mejor calidad de imagen, asegúrese de que las condiciones de iluminación de la cámara y del sujeto que se está capturando son las mismas.
- Para obtener un rendimiento óptimo, se recomienda instalar la cámara lo más lejos posible de dispositivos electrónicos como hornos microondas, televisores, teléfonos inalámbricos y monitores de bebés para evitar las interferencias de señal.
- Se recomienda limpiar periódicamente la lente con un paño suave.
- Asegúrese de que el puerto de alimentación no esté expuesto al agua o a la humedad, ni obstruido por la suciedad u otros objetos.
- No instale la cámara donde la lluvia o la nieve puedan golpear la lente directamente.
- La cámara puede funcionar en condiciones de frío extremo, de hasta -10°C, porque producirá calor cuando se encienda. Puede encender la cámara en interiores durante unos minutos antes de instalarla en exteriores. (Solo para cámaras exteriores)

Cómo instala la cámara

Nota:

1. Por favor configure la red WiFi antes de la instalación.
2. Pase el cable a la ranura de la base de cámara antes de la instalación.

A Monte la cámara en la pared

1. Taladre los agujeros según la plantilla de montaje, y inserte las partículas de caucho en la bolsa de tornillos.
2. Fije la base de la cámara con los tornillos.
3. Coloque el soporte de la parte superior de cámara a la base, y fije el soporte con los tornillos.
4. Puede ajustar el ángulo horizontal y vertical de la cámara en la aplicación Zosi Smart.

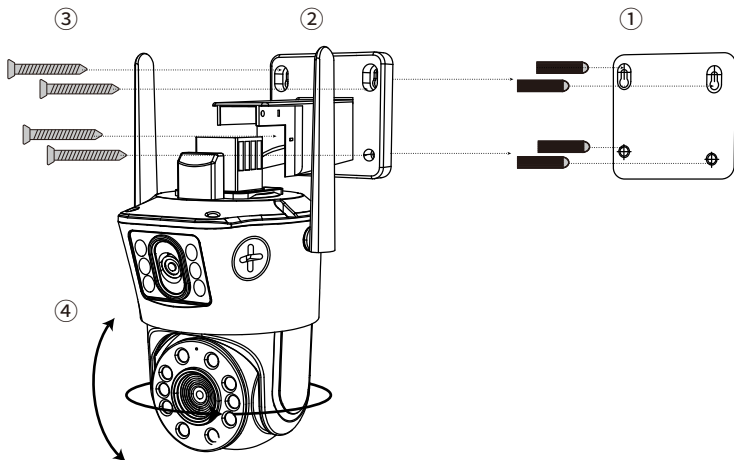

B Monte la cámara sobre el techo

1. Taladre los agujeros según la plantilla de montaje, y inserte las partículas de caucho en la bolsa de tornillos.
2. Fije la base de la cámara con los tornillos.
3. Coloque el soporte de la parte superior de cámara a la base, y fije el soporte con los tornillos.
4. Puede ajustar el ángulo horizontal y vertical de la cámara en la aplicación Zosi Smart.

Video de la operación de instalación:

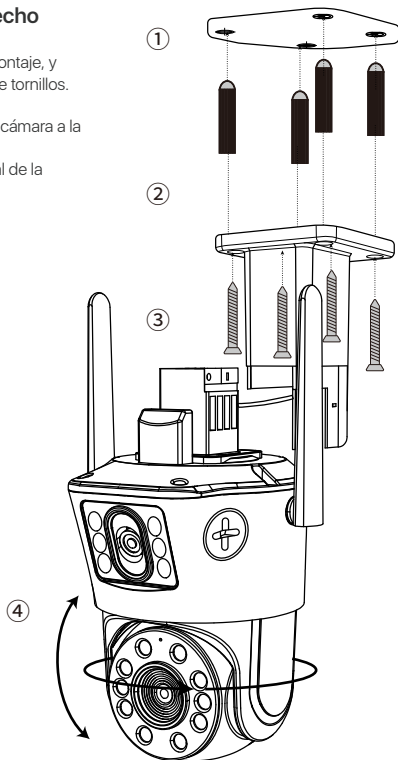

Ambiente de la instalación

Distancia: la mejor precisión para objetos dentro de 5-50 pies (1,5-15 m).

Ángulo: incline la cámara hacia abajo unos 30°-60° desde la posición horizontal.

Altura: instale la cámara entre 2,5 y 5 m (8 y 16 pies) sobre el suelo.

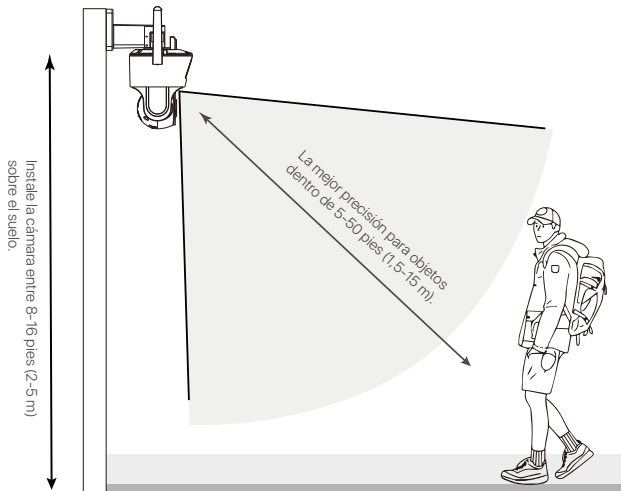

FAQ

Q: El dispositivo está desconectado

Por favor compruebe que

- Si ha introducido la contraseña correcta de la red WiFi o no. Puede reiniciar la cámara y vuelva a la operación de emparejamiento si no puede confirmar la contraseña introducido;
- Si la red WiFi actual es de banda 2.4GHz, la cámara no soporta la WiFi de banda "5GHz";
- Si el dispositivo está conectado a la red correctamente o no, si el router se accede a Internet normalmente, si el router está habilitado para obtener automáticamente una dirección IP.

Q: No puede encontrar los archivos de grabación de vídeo

Por favor compruebe que

- Si la tarjeta Micro SD está averiada o no;
- Si tienen archivos grabados válidos en la fecha que está buscando;
- Si son correctos los ajustes de hora del sistema en el dispositivo.

Q: ¿Por qué no funciona la función de intercomunicador?

Por favor compruebe que

- Si los permisos de la aplicación están permitidos al instalarla en el teléfono móvil;
- Si la red de la cámara y la del teléfono móvil están normales.
- Si el sonido de la cámara de intercomunicación es bajo, por favor ajuste el sonido del altavoz.

Q: ¿La cámara soporta la detección de movimiento y la captura de imágenes?

Capturará imágenes automáticamente cuando se detectan personas, vehículos o cuando el objetivo detectado mueve. Los usuarios también pueden capturar imágenes manualmente en la aplicación Zosi Smart.

Notificación de Cumplimiento

Declaración de Cumplimiento de la FCC

Este dispositivo cumple con la Parte 15 de las Normas de la FCC.

La operación está sujeta a las siguientes dos condiciones:

- (1) Este dispositivo no puede causar interferencias perjudiciales,
- (2) Este dispositivo debe aceptar cualquier interferencia recibida, incluidas las inferencias que puedan provocar una operación no deseada.

Declaración de Conformidad de UE Simplificada

ZOSI declara que el dispositivo cumple con los requisitos esenciales y otras disposiciones relevantes de la Directiva 2014/53/UE.



Eliminación Correcta de este Producto

Esta marca indica que este producto no se puede desechar con otros residuos domésticos en toda la UE.

Para evitar posibles daños al medio ambiente o la

salud humana por la eliminación descontrolada de desechos y promover la reutilización sostenible de los recursos materiales, recíclelo de manera

responsable. Para devolver su dispositivo usado, visite el Sistema de Devolución y Recolección o comuníquese con el minorista donde compró el producto.

Pueden llevarse este producto para un reciclaje seguro para el medio ambiente.