

Condizioni di utilizzo

- Leggere attentamente questa guida e conservarla per future consultazioni.
- Seguire tutte le istruzioni per un uso sicuro del prodotto e maneggiarlo con cura.
- Utilizzare la telecamera entro i limiti di temperatura, umidità e tensione indicati nelle specifiche. Utilizzare solo accessori approvati dal produttore.
- Non smontare la telecamera.
- Evitare di esporre la telecamera direttamente alla luce del sole o a forti fonti di luce.
- Potrebbe essere necessaria una pulizia periodica. Utilizzare solo un panno umido. Non utilizzare detergenti caustici e a base chimica.

Esclusione di responsabilità

- Questa telecamera richiede un alimentatore specifico approvato UL/CSA.
- L'uso di un alimentatore non regolato e non conforme può danneggiare il prodotto e annullare la garanzia.
- Non immergere la telecamera in acqua. Si consiglia di installarla in una posizione nascosta.
- Le registrazioni senza consenso sono illegali in alcune giurisdizioni. ZOSI non si assume alcuna responsabilità per un uso del prodotto non conforme alle leggi locali.
- La telecamera include un IR CUT che scatta quando la telecamera passa dalla modalità di visione diurna a quella notturna. Questo suono indica che la telecamera è in funzione.

Cosa c'è nella scatola

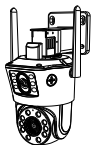

Telecamera



Adattatore di Alimentazione

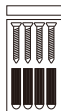

Confezione di Viti



Adesivo di Avvertenza

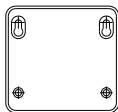

Dima di Montaggio



Manuale



Coperchio Impermeabile

NOTA: gli accessori potrebbero variare, si prega di fare riferimento agli articoli ricevuti.

Presentazione della telecamera

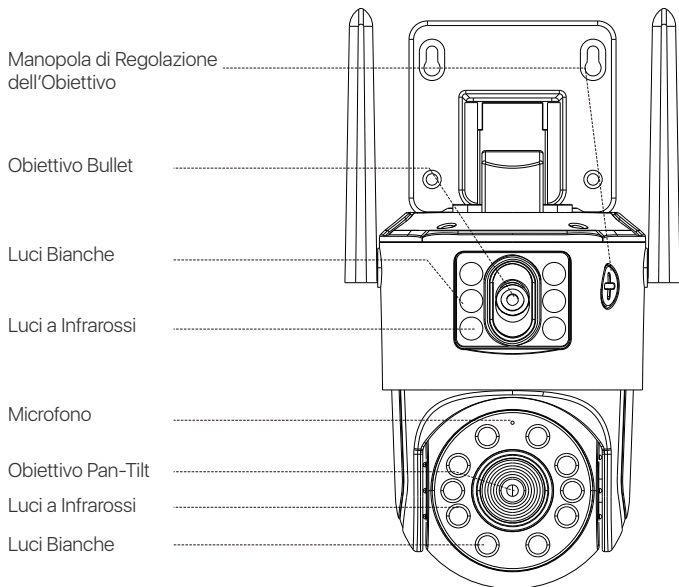

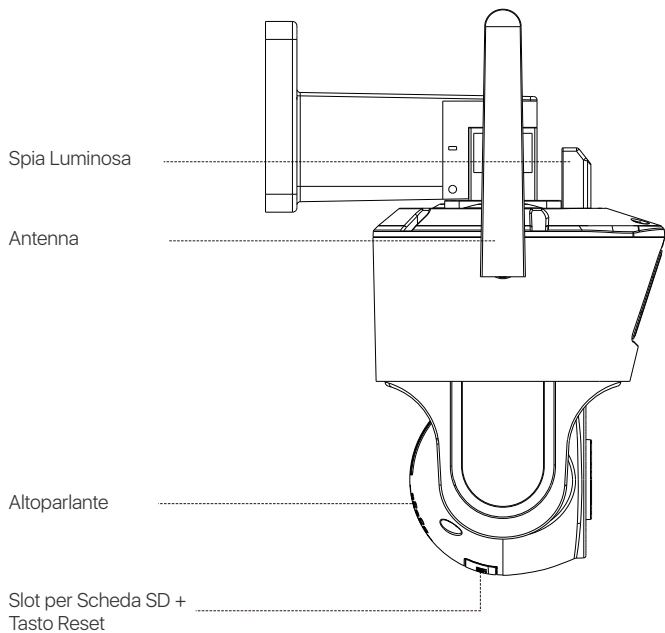

NOTA: l'aspetto del prodotto potrebbe variare, si prega di fare riferimento al prodotto reale.

Accedere al sistema tramite smartphone o PC

Smartphone

Cercare "ZOSI Smart" nell'App Store o scansionare il codice QR per scaricare e installare l'applicazione. Seguire le istruzioni per registrare un account.



Zosi Smart



Android/IOS

Su PC

Scaricare e installare Zosi "AVSS" Client e seguire questa guida per completare l'installazione.

Link ufficiale per il download: <https://www.zositech.com/app/>, fare doppio clic sull'icona "AVSS", scegliere la lingua e fare clic su "Accedi".

Nota: si consiglia di accedere con l'account di Zosi Smart App per evitare più account utilizzanti. Scansionare il codice QR qui sotto per guardare i video delle operazioni di AVSS.



Aggiungere Dispositivo

1. Aprire l'applicazione ZOSI Smart e seguire le istruzioni per registrarsi e accedere.
2. Toccare "+" per aggiungere un dispositivo. Seguire le istruzioni dell'applicazione per completare le impostazioni di rete e l'aggiunta del dispositivo.



Il video operativo è riportato di seguito:



Installare la telecamera

Precauzioni per l'installazione

- Non puntare la telecamera verso fonti di luce.
- Non puntare la telecamera verso finestre di vetro o oggetti riflettenti. In caso contrario, le immagini potrebbero risultare scadenti a causa dei riflessi dei LED a infrarossi, delle luci ambientali o delle luci di stato.
- Non posizionare la telecamera in un'area ombreggiata mentre la si punta verso un'area ben illuminata. In caso contrario, le prestazioni dell'immagine potrebbero risultare scadenti. Per una migliore qualità dell'immagine, assicurarsi che la telecamera e il soggetto ripreso si trovino nelle stesse condizioni di illuminazione.
- Per ottenere prestazioni ottimali, si consiglia di installare la telecamera il più lontano possibile da dispositivi elettronici come microonde, televisori, radiotelefoni e baby monitor per evitare interferenze di segnale.
- Si consiglia di pulire l'obiettivo con un panno morbido di tanto in tanto. Non esporre la porta di alimentazione all'acqua o all'umidità, né bloccarla con sporcizia o altro.
- Non installare la telecamera in luoghi in cui pioggia e neve possano colpire direttamente l'obiettivo.
- La telecamera può funzionare in condizioni di freddo estremo, fino a -10°C , poiché produce calore quando è accesa. Prima di installarla all'aperto, è possibile accendere la telecamera al chiuso per alcuni minuti (solo per le telecamere da esterno).

Come installare la telecamera

NOTA:

1. Prima di installare la telecamera, configurare la rete.
2. Prima di installare la telecamera, far passare il cavo attraverso la scanalatura della base di montaggio.

A Installazione a parete

1. Praticare i fori in base alla dima di montaggio della telecamera e inserire i tasselli.
2. Serrare le viti per fissare la base della telecamera in posizione.
3. Montare la staffa superiore della telecamera sulla base e stringere le viti di fissaggio della staffa.
4. Regolare l'angolo della telecamera, è possibile utilizzare l'APP ZOSI Smart per regolare l'angolo orizzontale e verticale.

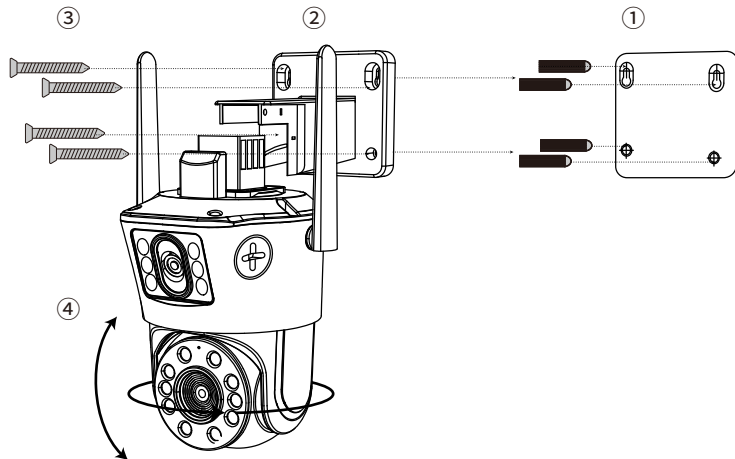

B Installazione a soffitto

1. Praticare i fori in base alla dima di montaggio della telecamera e inserire i tasselli.
2. Serrare le viti per fissare la base della telecamera in posizione.
3. Montare la staffa superiore della telecamera sulla base e stringere le viti di fissaggio della staffa.
4. Regolare l'angolo della telecamera, è possibile utilizzare l'APP ZOSI Smart per regolare l'angolo orizzontale e verticale.

Ecco il video delle istruzioni di montaggio:

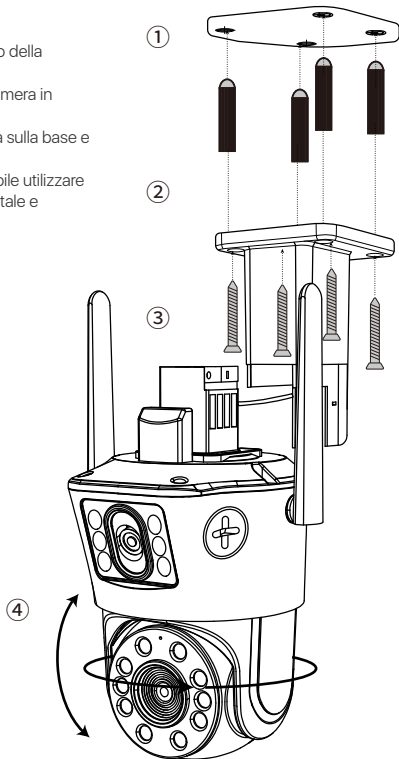

Distanza, altezza e angolo di installazione

Distanza: Migliore precisione per oggetti entro 5-50 piedi (1,5-15 m).

Angolo: Inclinare la telecamera di circa 30°-60°rispetto alla posizione orizzontale.

Altezza: Installare la telecamera a 2,5-5 m dal suolo.

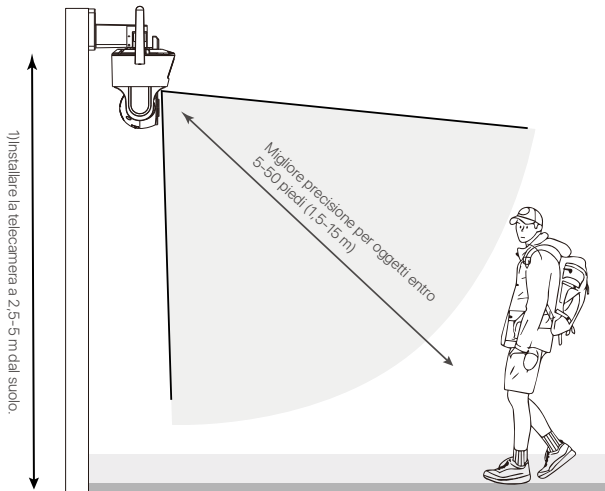

Domande Frequenti

Q: Perché la telecamera è offline?

- Controllare di aver inserito la password wifi corretta al momento dell'accoppiamento della telecamera; se non è chiara, resettare e accoppiare nuovamente la telecamera;
- Controllare se la rete corrente è una rete WiFi a 2,4 GHz, la telecamera non supporta il WiFi a 5 GHz;
- Verificare se la telecamera è stata collegata alla rete, se il router funziona normalmente, se il router è abilitato a ottenere automaticamente l'indirizzo IP.

Q: Perché non riesco a trovare il file di registrazione video?

- Verificare se la scheda SD è danneggiata, se la data del file di ricerca è valida, se l'ora di impostazione del sistema della telecamera è corretta.

Q: Perché non riesco a utilizzare la funzione interfono?

- Verificare che i permessi dell'applicazione siano tutti autorizzati quando si installa l'APP sul cellulare;
- La rete attuale tra la telecamera e il telefono cellulare è normale?
- Se l'attuale suono della telecamera intercomunicante è troppo basso, regolare il volume dell'altoparlante.

Q: La telecamera supporta la rilevazione del movimento e la cattura di immagini?

- Cattura automaticamente le immagini quando vengono rilevate persone, veicoli o quando c'è un cambiamento nelle immagini rilevate. Gli utenti possono anche catturare manualmente le immagini utilizzando l'app ZOSI Smart.

Notifica di conformità

FCC Dichiarazione di conformità

Questo dispositivo è conforme alla Parte 15 delle norme FCC.

Il funzionamento è soggetto alle due condizioni seguenti:

- (1) Il dispositivo non deve causare interferenze dannose.
- (2) Questo dispositivo deve accettare qualsiasi interferenza ricevuta, comprese quelle che possono causare un funzionamento indesiderato.

CE Dichiarazione di conformità UE Semplificata

ZOSI dichiara che questo dispositivo è conforme ai requisiti essenziali e alle altre disposizioni pertinenti della direttiva 2014/30/UE.



Corretto smaltimento di questo prodotto

Questo marchio indica che questo prodotto non può essere smaltito con altri rifiuti domestici in tutta l'UE. Per evitare possibili danni all'ambiente o alla salute umana dovuti allo smaltimento incontrollato dei rifiuti e per promuovere il riutilizzo sostenibile delle risorse materiali, si prega di riciclarlo in modo responsabile. Per restituire il dispositivo usato, visitare il sistema di restituzione e raccolta o contattare il rivenditore presso il quale è stato acquistato il prodotto. Il prodotto può essere ritirato per essere riciclato in modo sicuro per l'ambiente.