

Veiligheidsinstructies (richtlijnen voor het gebruik van het product)

- Lees deze instructies zorgvuldig en bewaar ze voor toekomstig gebruik.
- Volg alle instructies voor veilig gebruik en behandeling van het product.
- Gebruik de camera bij de aangegeven temperatuur, vochtigheid en spanning en gebruik accessoires die door de fabrikant zijn goedgekeurd.
- Haal de camera niet uit elkaar.
- Richt de camera niet rechtstreeks op de zon of op sterke lichtbronnen.
- Regelmatig schoonmaken kan nodig zijn. Gebruik hiervoor alleen een vochtige doek. Gebruik geen bijtende of chemische reinigingsmiddelen.

Disclaimer

- Deze camera vereist het gebruik van een gespecificeerde UL/CSA-goedgekeurde voeding.
- Gebruik van een niet-gespecificeerde of niet-gekwalificeerde voeding kan het product beschadigen en de garantie ongeldig maken.
- Dompel het product niet onder in water. Het wordt aanbevolen om het op een beschermde locatie te installeren.
- Ongeoorloofde geluidsopname is illegaal in sommige rechtsgebieden. ZOSI Company aanvaardt geen verantwoordelijkheid voor gebruik van het product in strijd met de plaatselijke wetgeving.
- Deze camera bevat een IR CUT. Er kan een klikkend geluid hoorbaar zijn wanneer de camera schakelt tussen dag- en nachtwoergave. Dit geluid is normaal en geeft aan dat de camera werkt.

Omvang van de Levering

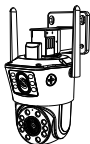

Camera



Voedingseenheid

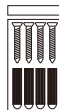

Schroevenpakket



Waarschuingssticker

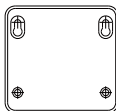

Positie label



Gebruiksaanwijzing



Waterdichte accessoires

Opmerking: Accessoires kunnen per product verschillen. Raadpleeg de feitelijke accessoires.

Productgegevens

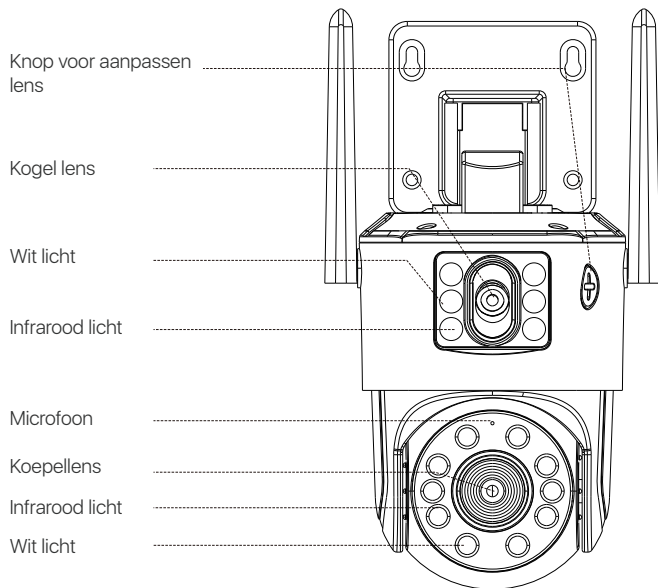

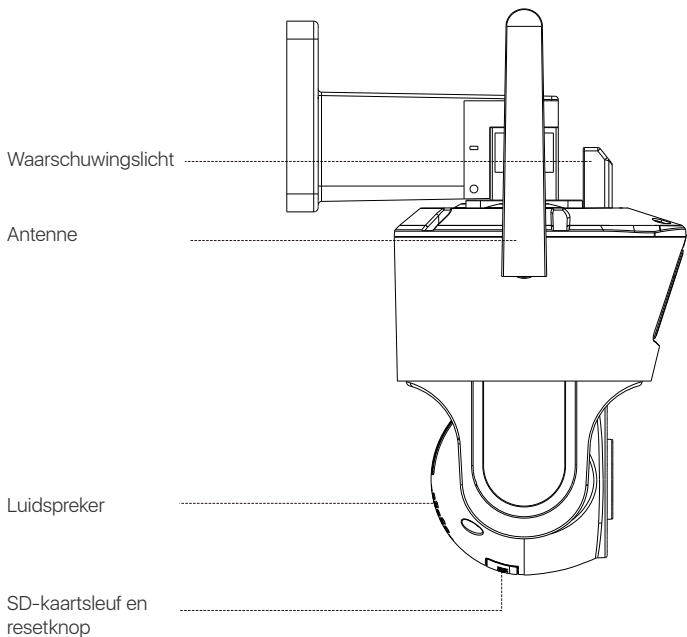

Opmerking: Het uiterlijk van het product kan afwijken. Raadpleeg het daadwerkelijke product.

De App Installeren

Smartphone

Zoek naar "ZOSI Smart" in de App Store of scan de QR-code hieronder met je browser om de app te downloaden en te installeren. Volg daarna de instructies om je als gebruiker te registreren.



Zosi Smart



Android/IOS

PC-client

Download en installeer Zosi AVSS Client en volg deze instructies om de installatie te voltooien. Officiële downloadlink: <https://www.zositech.com/app/>, dubbelklik op het "AVSS"-pictogram, selecteer de taal en klik op Aanmelden.

Let op: Het wordt aanbevolen om in te loggen met het Zosi Smart App-account om meerdere accounts te vermijden.

Scan de onderstaande QR-code om de AVSS-bedieningsvideo te bekijken.



Apparaten toevoegen

1. Open de Zosi Smart App en volg de instructies in de app om te registreren en in te loggen.
2. Klik op het "+" pictogram om een apparaat toe te voegen en volg de instructies van de app om de netwerkconfiguratie te voltooien en het apparaat toe te voegen.

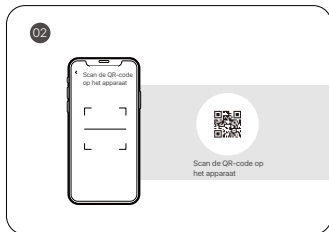

De stappen worden getoond in de volgende video:



Hoe moet een IPC worden geïnstalleerd

Installatie-aanwijzingen

- Richt de camera niet op lichtbronnen.
- Richt de camera niet op ramen of reflecterende voorwerpen. Dit kan de beeldkwaliteit beïnvloeden vanwege reflecties van infraroodlicht, omgevingslicht of statuslampjes.
- Plaats de camera niet in de schaduw en richt deze op een goed verlicht gebied. Anders kan dit leiden tot een slechte beeldkwaliteit. Zorg ervoor dat de verlichtingsomstandigheden van de camera en het vastgelegde onderwerp overeenkomen om een betere beeldkwaliteit te krijgen.
- Om optimale prestaties te behalen, wordt aanbevolen om de camera tijdens de installatie zo ver mogelijk van magnetrons, televisies, draadloze telefoons, babyfoons en andere elektronische apparaten te plaatsen om signaalstoringen te voorkomen.
- Het wordt aanbevolen om de lens regelmatig schoon te maken met een zachte doek. Zorg ervoor dat de stroomaansluiting niet wordt blootgesteld aan water of vocht of wordt geblokkeerd door vuil of andere materialen.
- Installeer de camera niet op plaatsen waar deze kan worden blootgesteld aan directe regen of sneeuw.
- De camera kan worden gebruikt bij extreme koude temperaturen tot -20 °C. Vanwege de warmteontwikkeling bij het inschakelen, wordt aanbevolen om de camera enkele minuten in een binnenruimte op te warmen voordat u deze buiten installeert. (Alleen voor buitencamera's)

Camera-installatie

Opmerking:

1. Zorg ervoor dat het netwerk correct is verbonden voordat u de camera installeert.
2. Voer de kabel door de kabelgoot op de montagesokkel voordat u de camera installeert.

A Installatie aan de muur

1. Boor gaten volgens de positie-etiketten van de camera en plaats pluggen.
2. Draai de schroeven vast om de camera op de beugel te bevestigen.
3. Bevestig de bovenste beugel van de camera aan de beugel en draai de schroeven vast.
4. Pas de camerahoek aan door de horizontale en verticale uitlijning aan te passen met de ZOSI-app.

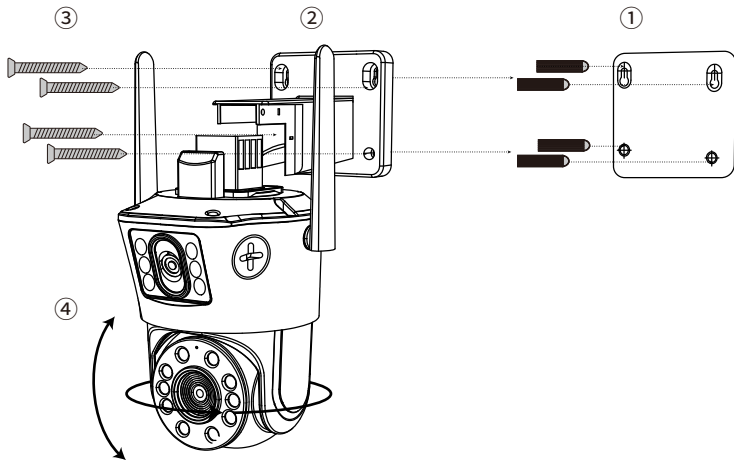

B Installatie aan het plafond

1. Boor gaten volgens de positie-etiketten van de camera en plaats pluggen.
2. Draai de schroeven vast om de camera op de beugel te bevestigen.
3. Bevestig de bovenste beugel van de camera aan de beugel en draai de schroeven vast.
4. Pas de camerahoek aan door de horizontale en verticale uitlijning aan te passen met de ZOSI-app.

Bekijk de video van installatie:

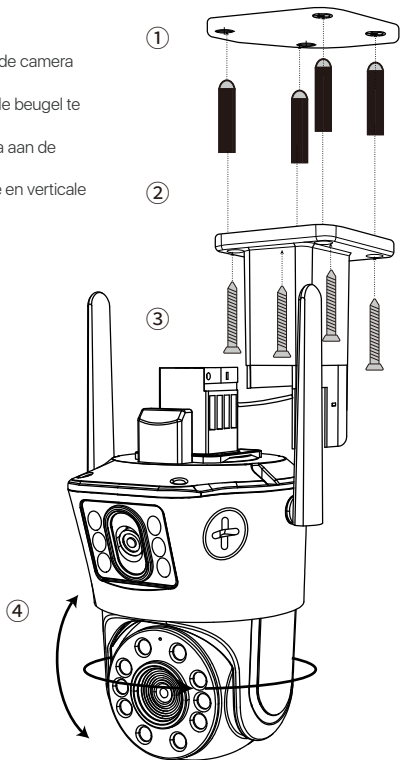

Installatieafstand, hoogte en hoek

Afstand: Voor objecten in het bereik van 5 voet tot 50 voet (1,5 tot 15 meter) voor de beste nauwkeurigheid.

Hoek: Kantel de camera ongeveer 30°-60° naar beneden vanuit de horizontale positie.

Hoogte: Installeer de camera op een hoogte van 8-16 voet (2,5-5 m) boven de grond.

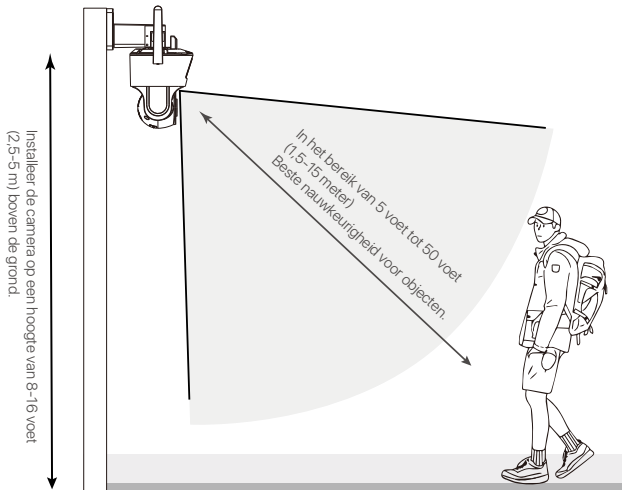

Veelgestelde Vragen

Q: 1.Waarom is het toestel offline?

- Controleer of het juiste Wi-Fi-wachtwoord is ingevoerd bij het instellen van de camera. Als dit niet duidelijk is, reset het apparaat dan en voer de instelprocedure opnieuw uit.
- Controleer of het huidige netwerk een 2,4 GHz WLAN is, aangezien de camera geen 5 GHz WLAN ondersteunt.
- Controleer of de unit is aangesloten op het netwerk, of de router goed werkt om verbinding te maken met het internet en of de router automatische IP-adrestoewijzing heeft ingeschakeld.

Q: Waarom kan ik geen videobestanden vinden?

- Controleer of de SD-kaart beschadigd is, of de datum waarop de bestanden worden gezocht geldig is en of de systeeminstelling van de apparaattijd correct is.

Q: Waarom werkt de intercomfunctie niet?

- Controleer bij het installeren van de app op je smartphone of alle toestemmingen van de app zijn toegestaan,
- Controleer of het huidige netwerk tussen de camera en de smartphone in orde is.
- Als het geluid van de huidige intercomcamera te zacht is, pas dan het volume van de luidspreker aan.

Q: Ondersteunt de camera bewegingsdetectie en beeldopname?

- De camera legt automatisch beelden vast wanneer het mensen, auto's of veranderingen in de gedetecteerde beelden detecteert. Gebruikers kunnen ook onze ZOSI Smart App gebruiken om handmatig beelden vast te leggen.

Accreditatie-instructies

FCC-verklaring van overeenstemming

Dit apparaat voldoet aan Deel 15 van de FCC-regels.

De werking is onderworpen aan de volgende twee voorwaarden.

- (1) Dit apparaat veroorzaakt geen schadelijke interferentie.
- (2) Dit apparaat is onderhevig aan externe interferentie, inclusief interferentie die een ongewenste werking kan veroorzaken.

Vereenvoudigde EU-conformiteitsverklaring

ZOSI verklaart dat het apparaat voldoet aan de essentiële vereisten en andere relevante bepalingen van Richtlijn 2014/53/EU.



Correcte verwijdering van dit product

Deze markering geeft aan dat dit product in de hele EU niet met ander huishoudelijk afval mag worden weggegooid. Om mogelijke schade aan het milieu of de menselijke gezondheid door afvalverwijdering te voorkomen en om duurzaam hergebruik van materiële hulpbronnen te bevorderen, verzoeken wij u op verantwoorde wijze te recyclen. Om uw oude apparaat te retourneren, gaat u naar het retour- en ophaalsysteem of neemt u contact op met de winkel waar u het product heeft gekocht. Zij kunnen het product in ontvangst nemen voor milieuvriendelijke recycling.