

Lieferumfang



Kamera



USB-Kabel

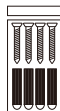

Schraubenbeutel



Warnaufkleber



Lochaufkleber



Bedienungsanleitung

Hinweis: Die Verpackungsinhalte können je nach Produkt variieren. Maßgeblich ist das tatsächliche Produkt.

Produktüberblick

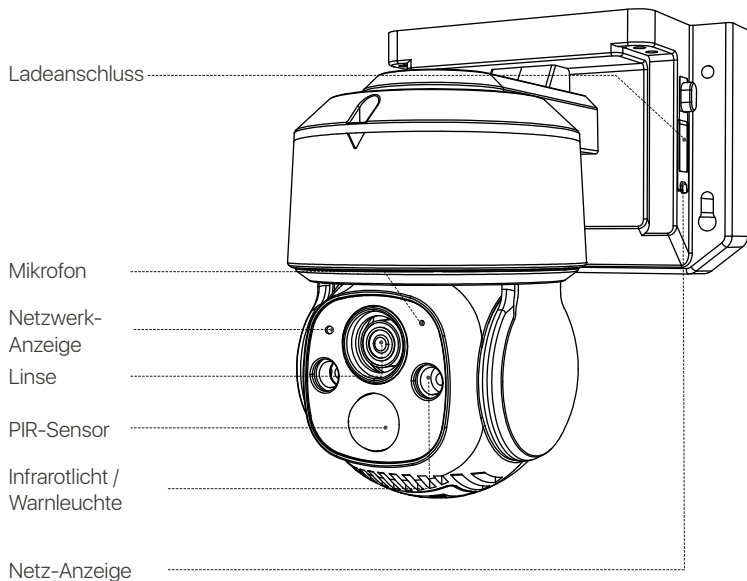

Hinweis: Das tatsächliche Aussehen des Produkts kann je nach Modell variieren.
Maßgeblich ist das tatsächliche Produkt.

Erstmalige Verwendung

1. Stecken Sie Ihre SD-Karte.

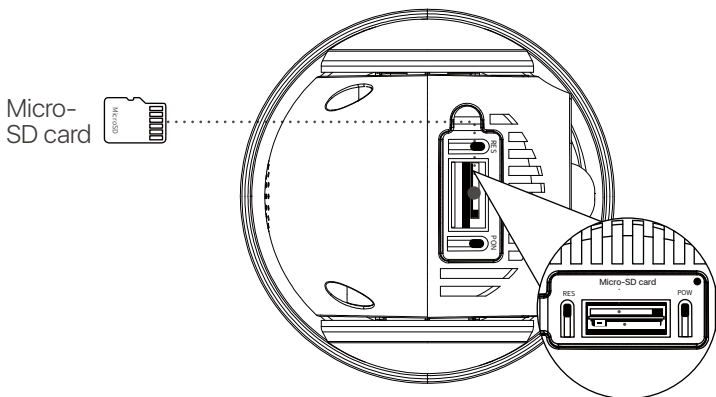

2. Aufladen

Hinweis: Das Gerät wird nur teilweise aufgeladen geliefert. Bitte laden Sie es vor dem ersten Gebrauch vollständig auf.

| | |
|------------------------------|--|
| POWER-Taste | Halten Sie die Taste 3-5 Sekunden lang gedrückt, um die Kamera ein-/auszuschalten. |
| RESET-Taste | Halten Sie die Taste 3-5 Sekunden lang gedrückt, um das Gerät zurückzusetzen. |
| Netzwerk-Anzeige | |
| Langsam blinkende rote Lampe | Gerät wartet auf Verbindung |
| Schnell blinkende rote Lampe | Gerät ist am Verbinden |
| Blaue Lampe | Verbindung wird erfolgreich hergestellt |
| Lade-Anzeige | |
| Dauerhafte rote Lampe | Kamera wird aufgeladen |
| Blaue Lampe | Kamera ist vollständig aufgeladen |

APP/Client Einführung

Smartphone

Suchen Sie im App Store/Google Play Store nach Zosi Smart oder scannen Sie den QR-Code unten, um es herunterzuladen. Folgen Sie den Anweisungen zur Erstellung eines Kontos.



Zosi Smart



Android/iOS



App-Bedienungsvideo

Geräte hinzufügen

1. Öffnen Sie die Zosi Smart App und folgen Sie den Anweisungen zur Registrierung und Anmeldung.
2. Klicken Sie auf das "+" Zeichen, um ein Gerät hinzuzufügen, und folgen Sie den Anweisungen zur Netzwerkeinrichtung und zum Hinzufügen des Geräts.

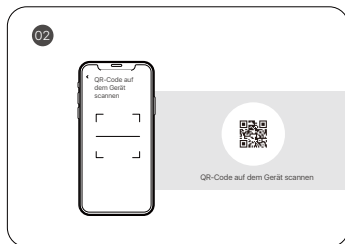
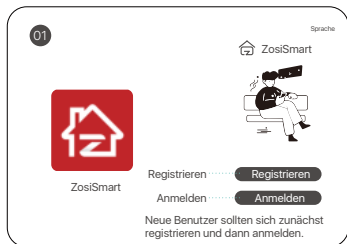

Hinweis: Die WLAN-Kamera unterstützt nur 2,4 GHz WiFi. Bitte wählen Sie ein WiFi ohne "5 GHz" und vermeiden Sie WiFi-Namen mit Sonderzeichen.

PC

Laden Sie die Zosi AVSS-Client herunter und installieren Sie ihn gemäß dieser Anleitung. Offizieller Download-Link: <https://www.zositech.com/pages/app>. Doppelklicken Sie auf das "AVSS"-Symbol, wählen Sie die Sprache und melden Sie sich an.

Hinweis: Es wird empfohlen, sich mit dem Konto der Zosi Smart App anzumelden, um die Verwendung mehrerer Konten zu vermeiden.

Scannen Sie den QR-Code unten, um das AVSS-Bedienungsvideo anzusehen.



Kamera installieren

Hinweis:

Stellen Sie vor der Installation der Kamera sicher, dass das Netzwerk eingerichtet ist und die Kamera zur App hinzugefügt wurde.

A Montage an der Wand

1. Bohren Sie Löcher gemäß dem Aufkleber und setzen Sie Dübel ein.
2. Ziehen Sie die Schrauben fest an, um die Kamerabasis zu fixieren.
3. Stellen Sie den Kamerawinkel ein. Sie können die horizontale und vertikale Ausrichtung mit der Zosi Smart App anpassen.

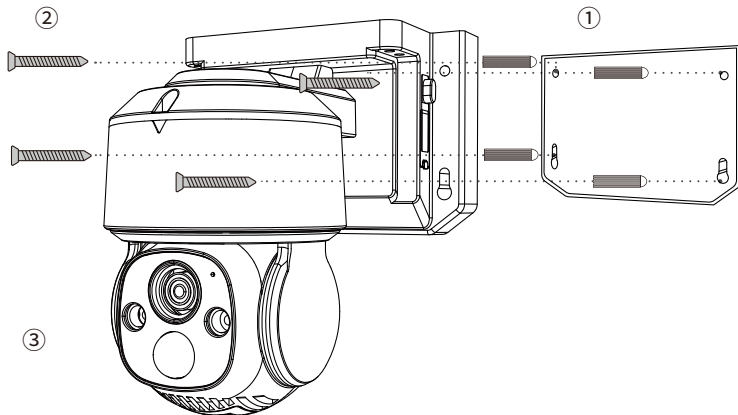

B Montage an der Decke

1. Bohren Sie Löcher gemäß dem Aufkleber und setzen Sie Dübel ein.
2. Ziehen Sie die Schrauben fest an, um die Kamerabasis zu fixieren.
3. Stellen Sie den Kamerawinkel ein. Sie können die horizontale und vertikale Ausrichtung mit der Zosi Smart App anpassen.

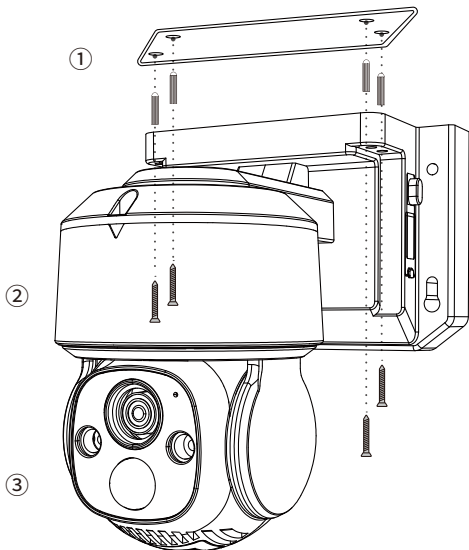

Installationsentfernung, Höhe und Winkel

Entfernung: Der beste Genauigkeitsbereich für Objekte liegt zwischen 1,5 und 10 Metern.

Winkel: Neigen Sie die Kamera etwa 30°-60° nach unten vom horizontalen Standpunkt aus.

Höhe: Montieren Sie die Kamera in einer Höhe von 1,5-3,5 Metern über dem Boden.

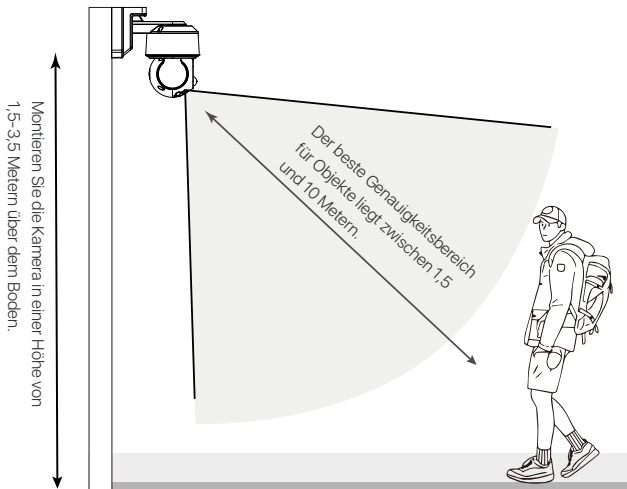

Vorsichtsmaßnahmen bei der Installation

- Richten Sie die Kamera nicht direkt auf Lichtquellen.
- Richten Sie die Kamera nicht auf Fenster oder reflektierende Objekte. Dies kann zu schlechter Bildqualität aufgrund von Infrarot-LEDs, Umgebungslicht oder Reflektionen von Statusleuchten führen.
- Installieren Sie die Kamera nicht an dunklen Orten, sondern achten Sie auf ausreichendes Licht. Für bessere Bildqualität stellen Sie sicher, dass die Kamera und das zu erfassende Objekt unter ähnlichen Beleuchtungsbedingungen stehen.
- Es wird empfohlen, die Kamera möglichst weit weg von elektronischen Geräten wie Mikrowellen, Fernsehern, schnurlosen Telefonen und Babyüberwachungsgeräten zu installieren, um Signalstörungen zu vermeiden.
- Reinigen Sie die Linse regelmäßig mit einem weichen Tuch. Stellen Sie sicher, dass der Stromanschluss nicht Wasser oder Feuchtigkeit ausgesetzt ist oder durch Schmutz oder andere Substanzen blockiert ist.
- Installieren Sie die Kamera nicht an Orten, an denen sie direkt von Regen oder Schnee getroffen werden kann.
- Die Kamera kann bei extrem kalten Temperaturen bis zu -20°C arbeiten, da sie beim Einschalten Wärme erzeugt. Bevor Sie die Kamera im Freien installieren, lassen Sie sie einige Minuten im Innenbereich eingeschaltet.

Häufig gestellte Fragen

Warum ist das WLAN-Gerät immer offline?

- Stellen Sie sicher, dass Sie während der Kamerakopplung das richtige WLAN-Passwort eingegeben haben. Wenn Sie sich nicht sicher sind, setzen Sie die Kamera zurück und wiederholen Sie den Kopplungsvorgang.
- Stellen Sie sicher, dass Ihr aktuelles Netzwerk im 2,4 GHz WLAN läuft, da diese Kamera kein 5 GHz WLAN unterstützt.
- Überprüfen Sie, ob das Gerät mit dem Netzwerk verbunden ist. Stellen Sie sicher, dass der Router ordnungsgemäß funktioniert, um auf das Internet zuzugreifen, und stellen Sie sicher, dass der Router die automatische IP-Adresszuweisung aktiviert hat.

Warum wird die Aufzeichnung nicht gefunden?

- Überprüfen Sie, ob die Micro-SD-Karte beschädigt ist und das gesuchte Datum gültig ist. Stellen Sie sicher, dass die Systemzeiten des Geräts richtig eingestellt sind.

Warum funktioniert der Zwei-Wege-Audio nicht?

- Überprüfen Sie, ob die App-Berechtigungen auf Ihrem Smartphone während der Installation gewährt wurden.
- Stellen Sie sicher, dass die Kamera und Ihr Smartphone derzeit mit dem Netzwerk verbunden sind.
- Stellen Sie sicher, dass die Lautstärke der Gegensprechkamera nicht zu niedrig ist. Passen Sie Lautstärke nach Bedarf an.

Unterstützt die Kamera Bewegungserkennung und Bildaufnahme?

- Die Kamera erfasst automatisch Bilder, wenn sie eine Person, ein Fahrzeug oder Veränderungen im erkannten Bild wahrnimmt.
- Benutzer können auch manuell Bilder mit der Zosi Smart App aufnehmen.

Anweisungen für die Akkreditierung

FCC-Konformitätserklärung

Dieses Gerät erfüllt die Anforderungen von Teil 15 der FCC-Vorschriften.

Der Betrieb unterliegt den beiden folgenden Bedingungen.

- (1) Dieses Gerät wird keine schädlichen Störungen verursachen.
- (2) Dieses Gerät unterliegt externen Störungen, einschließlich Störungen, die zu einem unerwünschten Betrieb führen können.

Vereinfachte EU-Konformitätserklärung

ZOSI erklärt, dass das Gerät mit den grundlegenden Anforderungen und anderen relevanten Bestimmungen der Richtlinie 2014/53/EU übereinstimmt.



Richtige Entsorgung dieses Produkts

Diese Kennzeichnung weist darauf hin, dass dieses Produkt in der gesamten EU nicht mit anderen Haushaltsabfällen entsorgt werden darf. Um mögliche Schäden für die Umwelt oder die menschliche Gesundheit durch Abfallentsorgung zu vermeiden und die nachhaltige Wiederverwendung von Materialressourcen zu fördern, recyceln Sie es bitte verantwortungsvoll. Um Ihr Altgerät zurückzugeben, besuchen Sie bitte das Rückgabe- und Sammelsystem oder wenden Sie sich an den Händler, bei dem Sie das Produkt gekauft haben. Dieser kann das Produkt für ein umweltgerechtes Recycling entgegennehmen.

Informationen zu Elektro- und Elektronikgeräten

Der nachstehende Hinweis richtet sich an private Endnutzer, die Elektro- und/ oder Elektronikgeräte nutzen.

1. Getrennte Erfassung von Altgeräten

Elektro- und Elektronikgeräte, die zu Abfall geworden sind, werden als Altgeräte bezeichnet. Besitzer von Altgeräten haben diese einer vom unsortierten Siedlungsabfall getrennten Erfassung zuzuführen. Altgeräte gehören insbesondere nicht in den Hausmüll, sondern in spezielle Sammel- und Rückgabesysteme.

2. Batterien und Akkus

Besitzer von Altgeräten haben Altbatterien und Altakkumulatoren, die nicht vom Altgerät umschlossen sind, im Regelfall vor der Abgabe an einer Erfassungsstelle von diesem zu trennen. Dies gilt nicht, soweit die Altgeräte bei öffentlich-rechtlichen Entsorgungsträgern abgegeben und dort zum Zwecke der Vorbereitung zur Wiederverwendung von anderen Altgeräten separiert werden.

3. Möglichkeiten der Rückgabe von Altgeräten

Wenn Sie Altgeräten besitzen, können Sie an den durch öffentlich-rechtliche Entsorgungsträger eingerichteten und zur Verfügung stehenden Möglichkeiten der Rückgabe oder Sammlung von Altgeräten zum Zwecke der ordnungsgemäßen Entsorgung der Altgeräte abgeben. Gegebenenfalls ist dort auch eine Abgabe von Elektro- und Elektronikgeräten zum Zwecke der Wiederverwendung der Geräte möglich. Nähere Informationen hierzu erhalten Sie von der jeweiligen Sammel- bzw. Rücknahmestelle.

Nachstehend finden Sie die Möglichkeit, ein Onlineverzeichnis der Sammel und Rücknahmestellen einzusehen: <https://www.ear-system.de/ear-verzeichnis/eba#no-back>

4. Datenschutz-Hinweis

Altgeräte enthalten häufig sensible personenbezogene Daten. Dies gilt insbesondere für Geräte der Informations- und Telekommunikationstechnik wie Computer und Smartphones. Bitte beachten Sie in Ihrem eigenen Interesse, dass für die Löschung der Daten auf den zu entsorgenden Altgeräten jeder Endnutzer selbst verantwortlich ist.

5. Bedeutung des Symbols „durchgestrichene Mülltonne“

Das auf den Elektro- und Elektronikgeräten regelmäßig abgebildeten Symbol einer durchgestrichenen Mülltonne weist darauf hin, dass das jeweilige Gerät am Ende seiner Lebensdauer getrennt vom unsortierten Siedlungsabfall zu erfassen ist.