

Cosa c'è nella scatola

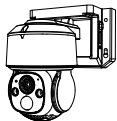

Telecamera



Cavo di Ricarica



Confezione di viti



Adesivo di avvertenza

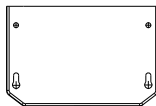

Dima di montaggio



Manuale

NOTA: Gli accessori effettivi sono soggetti al modello acquistato.

Presentazione del prodotto

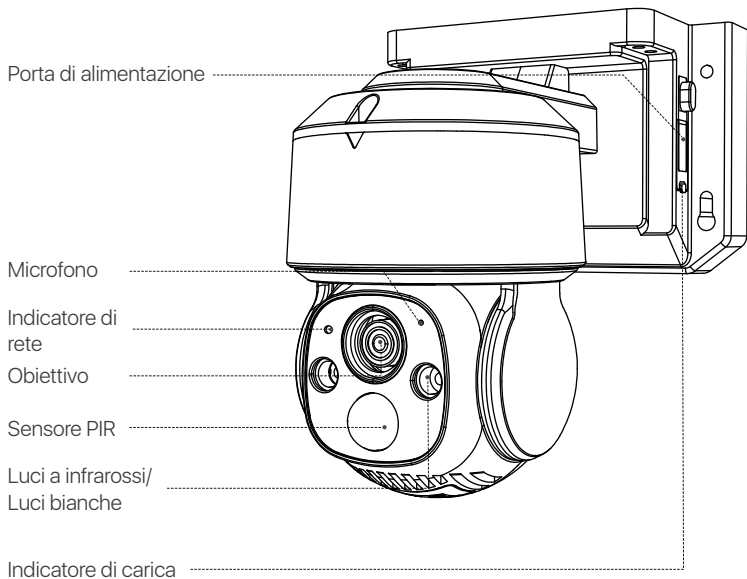

NOTA: L'aspetto del prodotto reale può variare.

Uso iniziale

1. Inserire la scheda micro SD.

Scheda
Micro SD

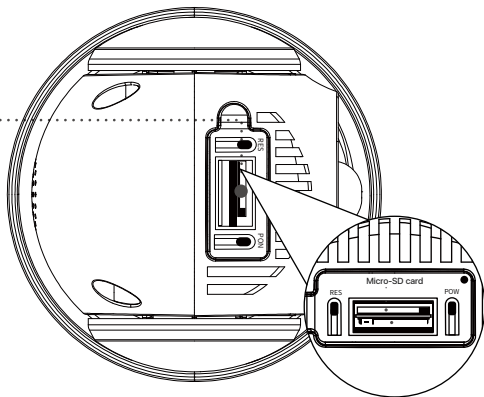

2. Caricare

NOTA: Il dispositivo viene fornito con una carica parziale dalla fabbrica. Si prega di caricare completamente il dispositivo prima del primo utilizzo.

Interruttore POWER	Tenere premuto per 3-5 secondi Accendere/spengere
Pulsante RESET	Tenere premuto per 3-5 secondi Reset del dispositivo
Indicatore di stato della rete	
Luce rossa lampeggiante lentamente	In attesa di connessione
Luce rossa lampeggiante velocemente	Connessione del dispositivo
Luce blu fissa	Connessione riuscita
Indicatore di carica	
Luce rossa fissa	Ricarica della telecamera
Luce blu fissa	La telecamera è completamente carica

APP/Software

Smartphone

Cercare Zosi Smart nell'App Store o scansionare il codice QR per scaricare e installare l'applicazione. Seguire le istruzioni per registrare un account.



Zosi Smart



Android/IOS



Video sul
Funzionamento dell'App

Aggiungere il dispositivo

1. Aprire l'App Zosi Smart e seguire le istruzioni per registrarsi e accedere.
2. Toccare "+" per aggiungere un dispositivo. Seguire le istruzioni dell'applicazione per completare le impostazioni di rete e l'aggiunta del dispositivo.

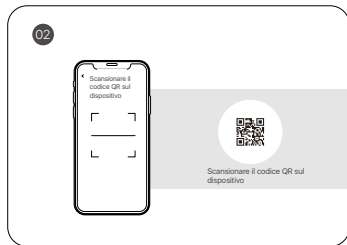

Nota: La telecamera della versione WiFi supporta solo la rete WiFi a 2,4 GHz, si prega di scegliere una rete WiFi senza "5GHz", il nome della rete WiFi non deve contenere simboli speciali.

PC

Scaricare e installare il client AVSS sul computer e seguire questa guida per completare l'installazione.

Link ufficiale per il download: <https://www.zositech.com/pages/app>

Fare doppio clic sull'icona "AVSS", scegliere la lingua e accedere.

NOTA: si consiglia di accedere con l'account Zosi Smart App per evitare di utilizzare più account.

Scansionare il codice QR qui sotto per vedere il video del funzionamento di AVSS.



Installare la telecamera

NOTA:

Prima di installare la telecamera, configurare la rete e aggiungere la telecamera all'App.

A Montaggio della telecamera a parete

1. Praticare i fori secondo il modello di montaggio e inserire i tasselli.
2. Installare la base di montaggio con le viti.
3. Per regolare la direzione della telecamera, è possibile controllarne la panoramica e l'inclinazione tramite l'app o il client Zosi.

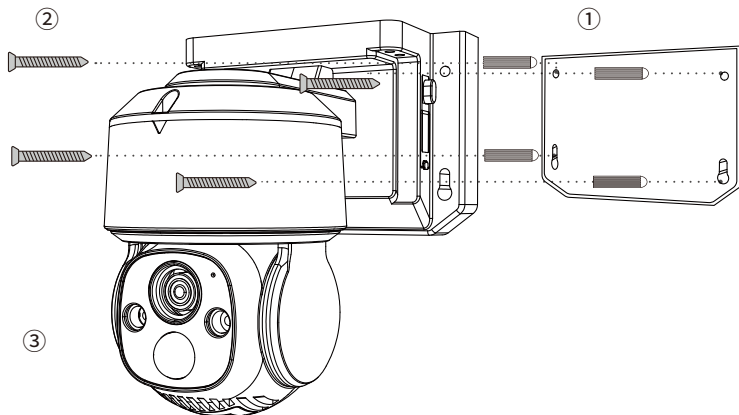

B Montaggio della telecamera sul soffitto

1. Praticare i fori secondo la dima di montaggio e inserire i tasselli.
2. Installare la base di montaggio con le viti.
3. Per regolare la direzione della telecamera, è possibile controllarne la panoramica e l'inclinazione tramite l'app o il client Zosi.

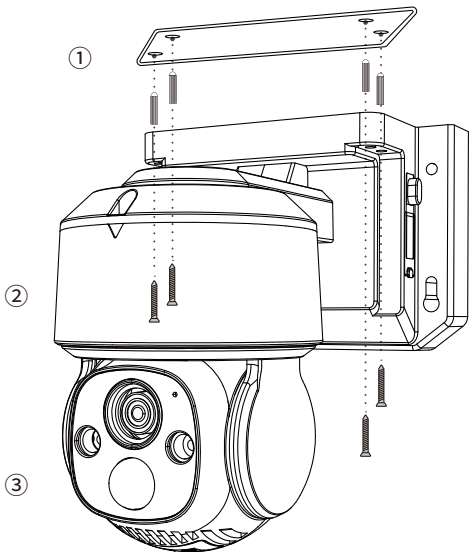

Distanza, altezza e angolo di installazione

Distanza: Precisione ottimale per gli oggetti entro 1,5-10 m (5-33 piedi).

Angolo: Inclinare la telecamera di circa 30°-60° rispetto alla posizione orizzontale.

Altezza: Installare la telecamera a 1,5-3,5 m dal suolo.

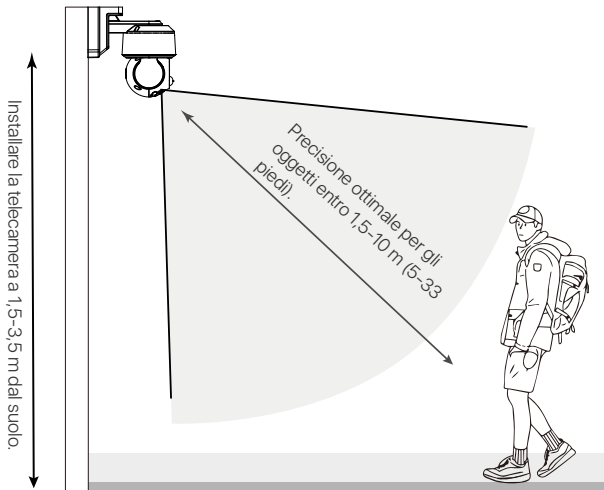

Precauzioni per l'installazione

- Non rivolgere la telecamera verso una fonte di luce.
- Non puntare la telecamera verso finestre di vetro o oggetti riflettenti. In caso contrario, le immagini potrebbero risultare scadenti a causa dei riflessi dei LED a infrarossi, delle luci ambientali o delle luci di stato.
- Non montare la telecamera in un'area ombreggiata e puntarla verso un'area ben illuminata. Per una migliore qualità dell'immagine, accertarsi che la telecamera e il soggetto ripreso si trovino nelle stesse condizioni di illuminazione.
- Si raccomanda di installare la telecamera il più lontano possibile da dispositivi elettronici come microonde, televisori, radiotelefoni e baby monitor per evitare interferenze di segnale.
- Si consiglia di pulire l'obiettivo con un panno morbido di tanto in tanto. Non esporre la porta di alimentazione all'acqua o all'umidità, né bloccarla con sporcizia o altro.
- Non montare la telecamera in un punto in cui la pioggia o la neve possano colpire direttamente l'obiettivo.
- La telecamera può funzionare in condizioni di freddo estremo, fino a -20°C , poiché produce calore quando è accesa. Prima di installare la telecamera all'aperto, è possibile alimentarla in ambienti chiusi per alcuni minuti (solo per le telecamere da esterno).

Domande frequenti

D: Perché la versione WiFi del dispositivo è offline?

- Verificare che la password Wi-Fi inserita durante il processo di accoppiamento della telecamera sia corretta. In caso di dubbi, eseguire un reset e riprovare il processo di associazione.
- Verificare che la rete attuale funzioni sulla frequenza Wi-Fi a 2,4 GHz, poiché questa telecamera non supporta il Wi-Fi a 5 GHz.
- Verificare che il dispositivo sia collegato alla rete, che il router funzioni correttamente per accedere a Internet e che l'assegnazione automatica dell'indirizzo IP sia abilitata sul router.

D: Non è stata trovata alcuna registrazione?

- Controllare se la scheda Micro SD è danneggiata e se la data ricercata è valida. Assicurarsi che l'ora di impostazione del sistema del dispositivo sia corretta.

D: Perché l'audio bidirezionale non funziona?

- Verificare se le autorizzazioni dell'app sono consentite durante l'installazione dell'app sul telefono.
- Confermare lo stato attuale della rete sia della telecamera che del cellulare.
- Verificare che il volume dell'altoparlante della telecamera intercomunicante non sia troppo basso. Regolare il volume dell'altoparlante come necessario.

D: La telecamera supporta il rilevamento del movimento e l'acquisizione di immagini?

- La telecamera acquisisce automaticamente le immagini quando rileva persone, automobili o qualsiasi cambiamento nell'immagine rilevata.
- Gli utenti possono anche acquisire manualmente le immagini utilizzando l'app Zosi Smart.

Notifica di conformità

FCC Dichiarazione di conformità

Questo dispositivo è conforme alla Parte 15 delle norme FCC.

Il funzionamento è soggetto alle due condizioni seguenti:

- (1) Il dispositivo non deve causare interferenze dannose.
- (2) Questo dispositivo deve accettare qualsiasi interferenza ricevuta, comprese quelle che possono causare un funzionamento indesiderato.

CE Dichiarazione di conformità UE Semplificata

ZOSI dichiara che questo dispositivo è conforme ai requisiti essenziali e alle altre disposizioni pertinenti della direttiva 2014/30/UE.



Corretto smaltimento di questo prodotto

Questo marchio indica che questo prodotto non può essere smaltito con altri rifiuti domestici in tutta l'UE. Per evitare possibili danni all'ambiente o alla salute umana dovuti allo smaltimento incontrollato dei rifiuti e per promuovere il riutilizzo sostenibile delle risorse materiali, si prega di riciclarlo in modo responsabile. Per restituire il dispositivo usato, visitare il sistema di restituzione e raccolta o contattare il rivenditore presso il quale è stato acquistato il prodotto. Il prodotto può essere ritirato per essere riciclato in modo sicuro per l'ambiente.