

1. Composants inclus

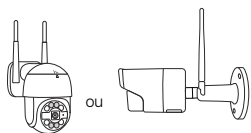

Caméra



Adaptateur d'alimentation



Sac à vis de fixation



Autocollant de montage

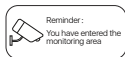

Étiquette d'avertissement



Manuel d'utilisation

Remarque: Les caméras et les accessoires varient selon le modèle de produit, veuillez vous référer au produit réel.

2. Structure de l'appareil

Dôme

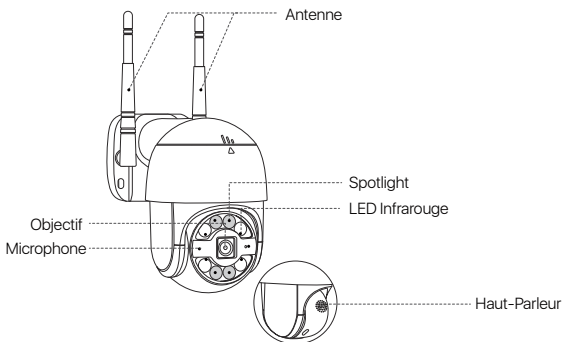

Bullet

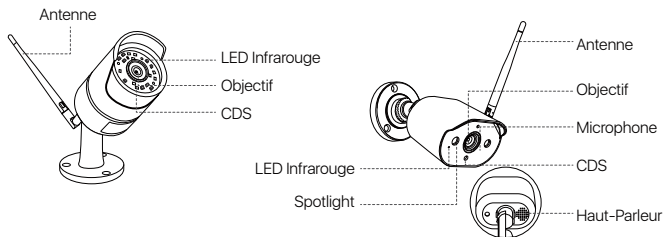

3. Connection de l'appareil

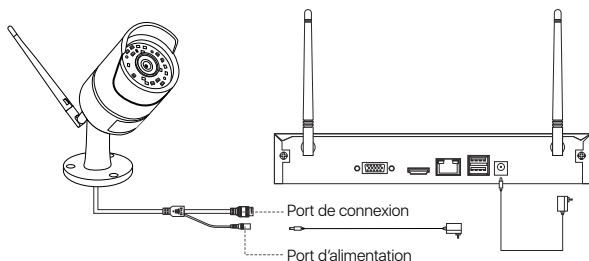

1. Brancher la caméra et l'enregistreur.
2. Après la mise sous tension, le NVR recherchera et ajoutera automatiquement des caméras pour afficher la vidéo.

Remarque: Lorsque vous achetez une nouvelle caméra, vous devez coupler la caméra pour l'ajouter au système. Pour des informations détaillées sur le jumelage, veuillez consulter le lien suivant :

Jumelage avec fil



Jumelage avec code



4. Installation de la caméra

1. Notes d'installation

- Essayez d'éviter d'installer la caméra dans une zone de forte lumière ou d'objets réfléchissants, tels que les rayons du soleil, la lumière, le verre, les miroirs et autres sources de lumière à forte réfraction.
- La caméra doit essayer d'éviter que d'autres objets recouvrent ou bloquent le produit.
- Ne montez pas la caméra dans des endroits trop sombres et dirigez la caméra vers une zone bien éclairée. Sinon, des performances d'image peuvent se dégrader. Pour une meilleure qualité d'image, assurez-vous que l'appareil photo et le sujet capturés sont dans les mêmes conditions d'éclairage.
- Pour obtenir une meilleure qualité d'image, il est recommandé de nettoyer régulièrement l'objectif avec un chiffon doux.
- Assurez-vous que le port d'alimentation n'est pas exposé à l'eau ou à l'humidité, ou obstrué par de la saleté ou d'autres choses.
- Ne montez pas la caméra là où la pluie et la neige peuvent frapper directement l'objectif.
- La caméra peut fonctionner dans des conditions extrêmement froides jusqu'à -10°C car elle génère de la chaleur lorsqu'elle est allumée. Vous pouvez allumer la caméra à l'intérieur pendant quelques minutes avant de l'installer à l'extérieur (pour les caméras extérieures uniquement).

2. Fixation de la caméra au mur

Remarque: La méthode d'installation de la caméra dôme est la même que celle du bullet. Ce qui suit prend le bullet comme exemple. Veuillez installer la caméra correctement en suivant les instructions correspondantes.

Méthode d'installation :

1

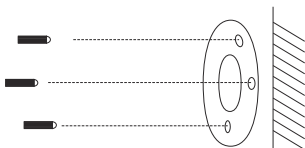

Percez des trous dans le mur en fonction de la position des autocollants de fixation et insérez les bâtons de colle dans les trous.

2

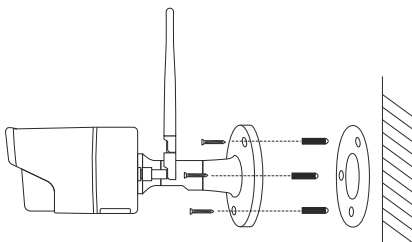

Alignez la base de la caméra avec l'autocollant de trou et fixez la base avec la vis.

Remarque : Placez le câble de la caméra dans la rainure de câble sur la base de montage.

3

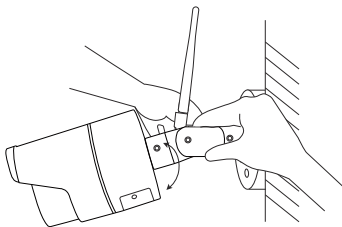

Desserrez le bouton de réglage du support, faites pivoter la caméra et réglez la caméra à un angle approprié.

4

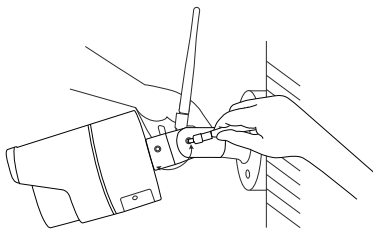

Serrez le bouton de réglage du support pour verrouiller la caméra en place.

Remarque: Ignorez les étapes 3 et 4 si votre caméra est une caméra dôme.

3. Distance, hauteur et angle de montage

Distance: La meilleure précision pour les objets se situe entre 5 et 50 pieds (1,5 - 15 mètres)

Angle: Inclinez la caméra vers le bas de 30° à 60° par rapport à la position horizontale.

Hauteur: Installez la caméra à une hauteur de 8 à 16 pieds (2,5 à 5 m) du sol.

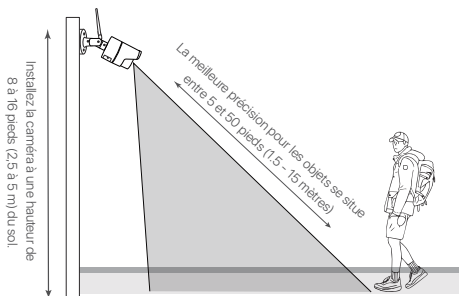

Remarque: La précision de la détection de personne peut être affectée par divers facteurs, par ex. par la distance entre la personne et la caméra, la taille de la personne et la hauteur et l'angle de la caméra. La technologie de vision nocturne peut également affecter la précision et la distance de détection.

5. Spécifications d'utilisation

- Utilisez la caméra compatible avec des NVR ZOSI.
- Lisez attentivement ce manuel et conservez-le pour référence future.
- Suivez toutes les instructions pour une utilisation sûre du produit.
- Utilisez les produits sous la température, l'humidité, la tension, etc. spécifiées.
- Ne démontez pas l'appareil.
- Ne dirigez pas l'appareil photo directement vers le soleil ou vers des sources lumineuses puissantes.
- N'utilisez le produit qu'avec une charge électrique régulée (en option). L'utilisation d'une alimentation électrique non réglementée et non qualifiée peut endommager l'appareil et annuler la garantie.
- Il faudrait nettoyer l'appareil régulièrement. Nettoyez l'appareil uniquement avec un chiffon humide. N'utilisez pas de nettoyeurs chimiques agressifs.
- N'ouvrez pas le boîtier lorsque l'appareil est allumé.

6. Avis de conformité

1. Déclaration de conformité FCC

Cet appareil est conforme à la Section 15 des règles de la FCC.

Le fonctionnement est soumis aux deux conditions suivantes :

- Cet appareil ne doit pas causer d'interférences nuisibles.
- Cet appareil doit accepter toute interférence reçue, y compris les interférences susceptibles de provoquer un mauvais fonctionnement.

2. CE: Déclaration de conformité UE simplifiée

La société ZOSI déclare que les caméras WiFi sont conformes aux exigences essentielles et d'autres dispositions pertinentes de la directive 2014/53/UE.

3. Le traitement correct du produit

Ce marquage indique que ce produit ne doit pas être jeté avec les autres déchets ménagers dans toute l'UE. Pour prévenir les dommages à l'environnement ou à la santé humaine résultant du traitement non réglementé des déchets et pour promouvoir la réutilisation durable des ressources matérielles, veuillez le recycler de manière responsable. Pour retourner votre appareil usagé, veuillez utiliser le système de retour et de collecte, ou contacter le vendeur auprès duquel le produit a été acheté. Ils peuvent récupérer ce produit pour un recyclage respectueux de l'environnement.