

ZOSI

セキュリティーシステム

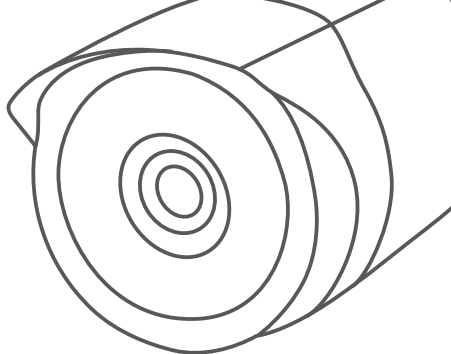

4-in-1 セキュリティーカメラ デイ / ナイト

Z18.8.T.1

取扱説明書

始めに

この度、ZOSI から CCTV カメラをご購入いただき、誠にありがとうございます。このカメラは、昼間（太陽が直接照射していない場合）から暗闇に至るまで、ほとんどすべての光条件で作業できます。

このカメラは光に非常に敏感であり、わずかな光でも撮影することができます。暗いところなら画像は白黒で表示されます。

真っ暗や光線の弱い環境で、カメラは自動的に暗視モードに切り替わります。内蔵の赤外線 LED はカメラの正面環境を照射します。普通に、この赤外線は不可視なのですが、カメラの正面から見る時は少し赤色が見れます。これは正常現象です。

昼間や明るい環境でカメラの IR カットフィルター機能により、カメラに不要な光の波長をフィルタリングして、より鮮明なカラー画像を提供することができます。

重要：すべての管轄区域では、カメラの使用に関する特定の法律および規則があります。カメラをご使用する前に、カメラの使用を禁止または制限に関するすべての適用および規制を認識することは購入者の責任です、購入者は適用法令を守らなければなりません。

ご注意：コンプライアンス責任者によって許可されていない変更がユーザーは設備を操作する権利を無効になることがあります。

安全に関する注意事項

- 1) 製品が正しく取り付けられるかどうか、ちゃんと固定されているかどうかをご確認ください。
- 2) 配線や端子を露出させないでください。

カメラの取り付け場所を選択

カメラに最適な効果を得るためには、カメラの取り付け場所が非常に重要です。カメラが被写体との距離を考えて、焦点の位置をはっきり見れるようにしてください。また、適切な取り付け場所（例えば、屋根は良い場所）を考えなければなりません。破壊者の目標にならないために、移動車両が光反射の影響を受けないためにも（モーション検知を誤って引き起こす可能性があります）、カメラの取り付け場所を選択することは、監視場所だけでなく、考えるべき要素もたくさんあります。

カメラを取り付ける

まずは取り付け場所にカメラを置いて、カメラの表面にネジ穴をマークしてネジを固定してください。次に、ネジを使用してカメラを固定してください。

カメラを木製の表面に取り付ける場合は直接表面にカメラを固定してください。

カメラを石積みの表面（レンガ、コンクリートなど）に取り付ける場合は付属の壁面プラグを使用する必要があります。

カメラを取り付ける

ネジを使用してカメラを垂直面に取り付けます。垂直面に関しては丈夫でカメラ持たなければなりません。例えば、木、レンガ、石積みなどが良い選択です。カメラを金属の表面に取り付けても構いませんが、取り付け用のハードウェアを事前に用意しなければなりません。

ケーブルを配置する

1. ケーブルを設定する時は鋭い角度の物体に巻きつけないようにしてください。
2. ケーブルを電気配線に近づけないでください。AC 電気は無線「ノイズ」を生成し、カメラの信号を妨害する恐れがあります。
3. すべての配線およびコネクタは適当に絶縁されていないと、一方、耐候性なものではないため、水分や直射日光から避けてください。

ご注意：図の製品モデルは例となります。

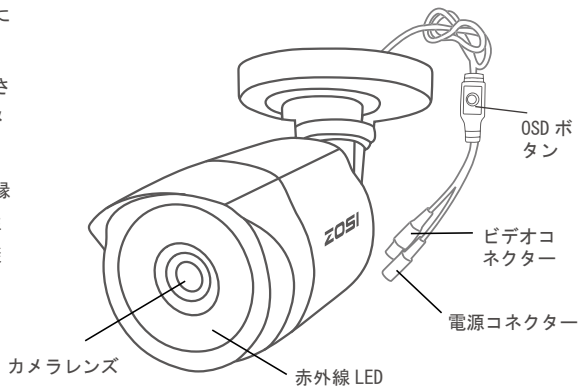

カメラを取り付ける

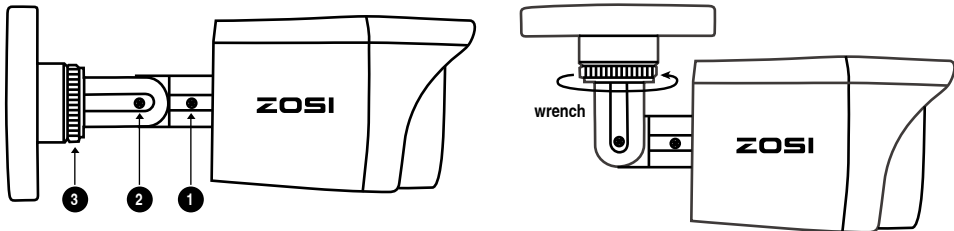

- ① ドライバを使用してネジを緩め、カメラを回転させてください。
- ② ネジを緩め、カメラのひじ継手を調整してください。
- ③ ブラケットを取り付けるベースに接続してください。ラジアルジョイントロックリングを緩めてスタンドを回転させます。ポジションに着いたら、もう一度リングを締めてください。

接続図

注意：図の製品モデルは例となります。

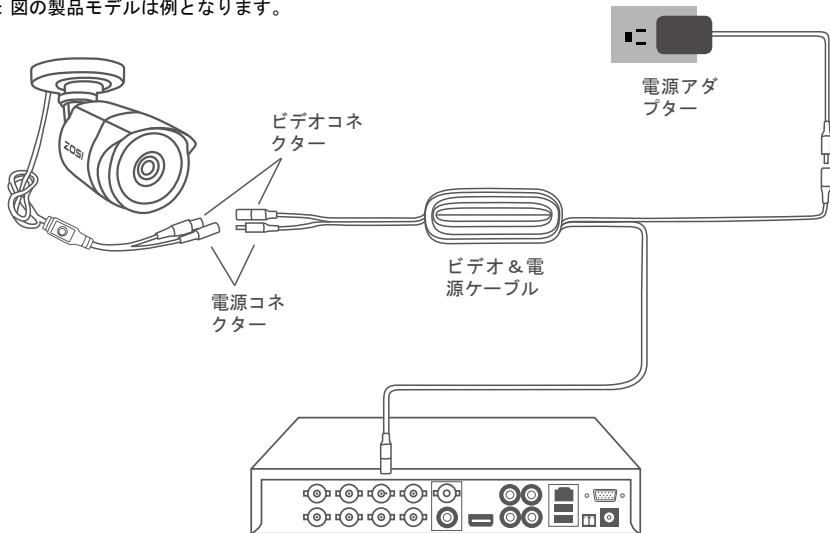

OSD ボタン

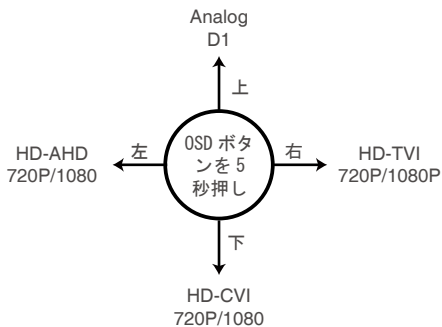
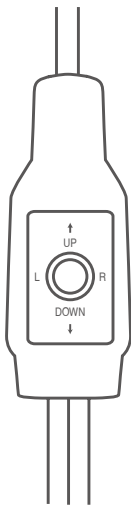

カメラを通电した後、OSD ボタンを押してカメラのモードを変更してください。詳細は下記となります：

AHD モード：OSD ボタンを左へ5秒押ししてください

TVI モード：OSD ボタンを右へ5秒押ししてください

CVBS モード：OSD ボタンを上へ5秒押ししてください

CVI モード：OSD ボタンを下へ5秒押ししてください

メインメニュー

FORMAT: ◀ NTSC ▶
VIDEO MODE: ◀ AHD ▶
LANGUAGE: ◀ ENGLISH ▶
MAIN-MENU ↓

SET UP:

AE ↓
AWB ↓
DAY-NIGHT ↓
VIDEO SETTING ↓
RESET ↓
EXIT ↓
SAVE-EXIT ↓

AE	Automatic Exposure#
AWB	White Balance#
DAY-NIGHT	#
VIDEO SETTING	#
LANGUAGE	ENGLISH/ 中文
RESET	RESET
EXIT	#
SAVE-EXIT	SAVE&END#

自動露出

1. BRIGHTNESS

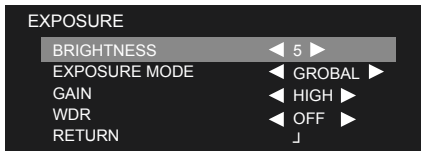

デイ / ナイト

1. MODE

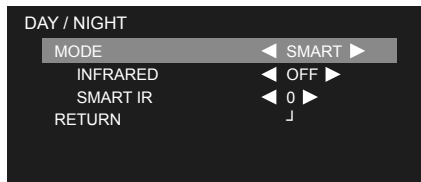

MODE	EXT/AUTO/COLOR/B-W#
------	---------------------

ホワイトバランス

1. MODE

ATW	Auto Tracing White Balance#
-----	-----------------------------



2. RETURN RET#

2. INFRARED

3. SMART IR

4. RETURN RET#

ビデオ設定



CONTRAST	1-50
SHARPNESS	1-20
COLOR GAIN	1-20
NR	1-15
MIRROR	DEFAULT
RETURN	ON/OFF

よくある質問

Q: モニターでビデオロスが表示されて、ビデオはどこで確認できますか？

- A:**
1. 延長ケーブル（電源とビデオ）をカメラに正しく接続されるかどうかをご確認ください。
 2. カメラのビデオ出力を DVR チャンネルのビデオ入力に正しく接続されるかどうかをご確認ください。
 3. カメラの電源は電源と正しく接続されるかどうかをご確認ください。
 4. もし、カメラのモードは DVR とアンマッチなら、調整する方法は二つあります。
 - (1) OSD ジョイスティックの「下」を 5 秒押してください、出図しなかった場合はボタンの「左」、「右」、「上」を各ずつ 5 秒続いて押してください。
 - (2) カメラは DVR と同じ信号にしてください。OSD ジョイスティックを使用してカメラのモードを切り替え、DVR のビデオモードと一致させてください。

限定保証と利用規約

ZOSI は本製品の不具合に対して保証しており、すべての製品は購入日から1年間保証されます。保障期間中の無料修理は領収書を提供しなければなりません。無料修理の場合は製品を修理センターに輸送しなければなりませんので、輸送費はユーザーが負担となります。原産国以外の国から製品を輸送する場合にも輸送費もユーザーが負担します。製品を交換するかどうかは ZOSI が決めます。

本保証は製品の誤操作により発生した損害については適用されません。ユーザーは、卸売業者または他の人によって製品の取り付けまたは取り外しに関するすべての費用を負担します。この保証は、製品の最初の購入者のみ適用され、第三者に製品を譲渡することは禁じられます。許可されないユーザーまたは第三者がコンポーネントを改修したり、証拠を誤用したり、デバイスを乱用したりすると、すべての保証が無効になります。

法律により、一部の国では、本保証の除外条項を制限することが許可されません。地方の法律、法規と法律の権利によって適用される場所は優先されます。

ZOSI

セキュリティシステム

www.zositech.com
support@zositech.com

版權所有、複製を禁ず、この出版物の情報は、正確と考えられています。

ZOSI は、製品の誤操作に発生された問題に対して、一切の責任を取りません。ここに記載される情報は通知なしで変更する可能性があります。この出版物への改訂版または新しい版本はその変更点を記載しております。

