

# Introduzione

Grazie per aver acquistato questa telecamera CCTV da ZOSI. Questa telecamera può funzionare in quasi tutte le condizioni di luce, dalla luce del giorno (purché non sia irradiata direttamente dal sole) all'oscurità totale.

La telecamera è molto sensibile alla luce e quindi può utilizzare anche un minimo fascio di luce per creare un'immagine di ciò che ha catturato. Quando è in condizioni di scarsa illuminazione, viene visualizzata come un'immagine in bianco e nero.

Nell'oscurità totale o nell'oscurità quasi totale, la telecamera utilizza LED a infrarossi incorporati per illuminare l'area di fronte ad essa. Questa luce è invisibile all'occhio umano, anche se potresti notare un debole bagliore rosso proveniente dalla parte anteriore della telecamera, il che è un fenomeno normale.

Di giorno o in un ambiente ben illuminato, la funzione IR Cut Filter della telecamera può filtrare le lunghezze d'onda della luce che è inutile per le telecamere al fine di fornire un'immagine a colori chiari.

**Nota importante:** Tutte le giurisdizioni hanno leggi e regolamenti specifici relativi all'uso delle telecamere. Prima di utilizzare qualsiasi telecamera per qualsiasi scopo, è responsabilità dell'acquirente essere a conoscenza di tutte le leggi e i regolamenti applicabili che vietano o limitano l'uso delle telecamere.

E anche l'acquirente deve rispettare le leggi e i regolamenti applicabili.

**Avvertenza:** Modifiche non approvate dalla parte responsabile della conformità potrebbero invalidare l'autorità dell'utente a utilizzare l'apparecchiatura.

## Importanti istruzioni di sicurezza

- 1) Assicurarsi che il prodotto sia installato correttamente e fissato in modo stabile.
- 2) Non azionarlo se i fili e i terminali sono esposti.

## Scelta di una posizione per questa telecamera

Per ottenere un effetto ottimale dalla telecamera, il luogo in cui si installano le telecamere è fondamentale. È necessario considerare la distanza tra la telecamera e il soggetto per assicurarsi di ottenere una buona visione delle aree a fuoco. Pensa anche ai luoghi di montaggio appropriati (p.e., sotto la grondaia di un tetto è una buona scelta) dove non sarà un facile bersaglio per i vandali o sarà influenzato dai continui riflessi della luce dei veicoli in movimento (che possono causare il rilevamento del movimento erroneamente attivato). Ci sono numerosi fattori da considerare quando si sceglie una posizione per montare la telecamera, non solo dove si desidera monitorarla.

## Per montare la telecamera

Posizionare la telecamera nella posizione in cui si desidera montarla e contrassegnare i fori delle viti sulla sua superficie per fissarle. Quindi, utilizzando le viti appropriate per la superficie su cui ci si prepara a fissare la telecamera. Avvitare stabilmente la telecamera al suo posto.

Se intendi montare la telecamera su una superficie di legno, avvita la telecamera direttamente sulla superficie.

Se intendi montare la telecamera su una superficie in muratura (mattoni, cemento o simili), dovrà utilizzare i tasselli inclusi.

# Montaggio della telecamera

La telecamera può essere montata su una superficie piana e verticale mediante viti. La superficie deve avere una resistenza sufficiente per sostenere la telecamera. Materiali come legno duro, mattoni o muratura sono buone opzioni. Può montare la telecamera su una superficie metallica, ma dovrà fornire il suo hardware di montaggio.

## Posizionare i cavi

1. Quando si imposta il cavo, cercare di evitare di avvolgerlo su oggetti con angoli acuti.
2. Non mettere il cavo vicino a fili elettrici in tensione. L'elettricità AC genererà "rumore" radio, che può interferire con il segnale della telecamera.
3. Tutti i cavi e i connettori devono essere adeguatamente isolati. Nel frattempo, dovrebbero anche essere protetti dall'umidità e dalla luce solare perché non sono resistenti agli agenti atmosferici.

Si prega di notare che il modello mostrato è solo a scopo illustrativo.

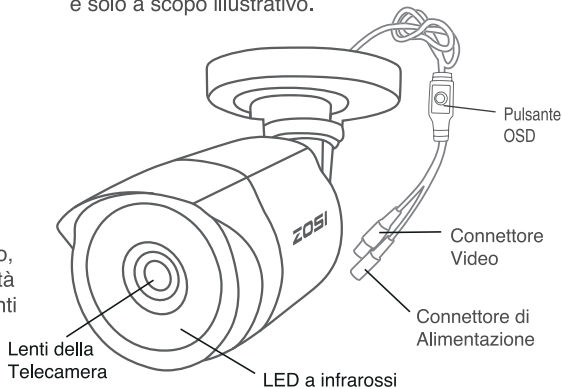

## Montaggio della telecamera

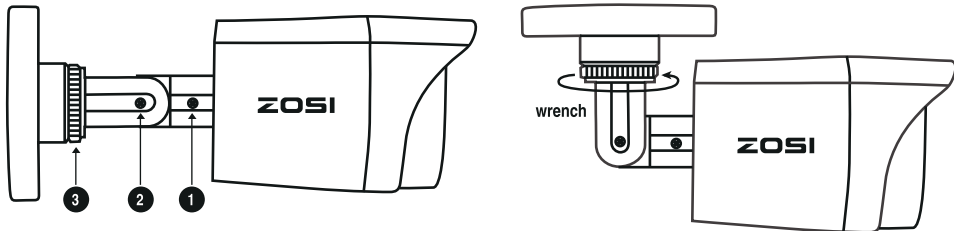

- 1 Utilizzando un cacciavite per allentare la vite, poi ruotare la telecamera.
- 2 Allentando la vite, poi regolare l'articolazione del gomito.
- 3 Fissare il collo del supporto con la base di montaggio, poi ruotare il supporto allentando l'anello di bloccaggio del giunto radiale. Una volta in posizione, stringere nuovamente l'anello.

# Guida alla connessione

Si prega di notare che il modello mostrato è solo a scopo illustrativo.

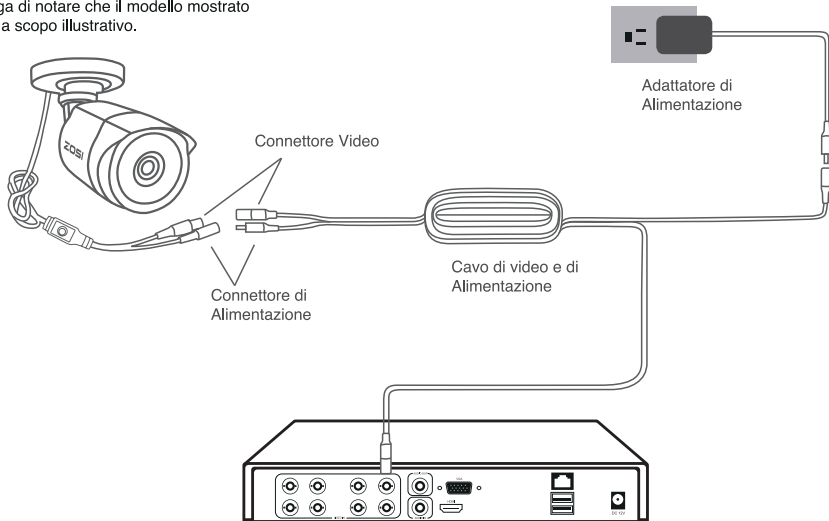

## Pulsante OSD

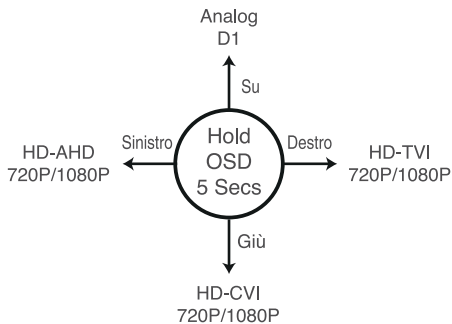
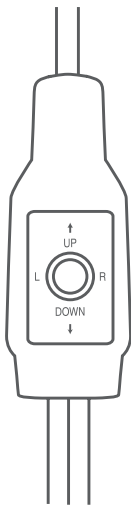

**Cambia la modalità della telecamera tramite il pulsante OSD quando la telecamera è accesa. Premere il pulsante nel menu OSD:**

Passare ad AHD: premere il pulsante sinistro per 5 secondi

Passare a TVI: premere il pulsante destro per 5 secondi

Passare a CVBS: premere il pulsante verso l'alto per 5 secondi

Passare a CVI: premere il pulsante verso il basso per 5 secondi

# MENU PRINCIPALE

FORMAT: ◀ NTSC ▶  
VIDEO MODE: ◀ AHD ▶  
LANGUAGE: ◀ ENGLISH ▶  
MENU - PRINCIPALE ⌋

## SET UP:

AE ⌋  
AWB ⌋  
DAY-NIGHT ⌋  
VIDEO SETTING ⌋  
RESET ⌋  
EXIT ⌋  
SAVE-EXIT ⌋

AE	Automatic Exposure#
AWB	White Balance#
DAY-NIGHT	#
VIDEO SETTING	#
LANGUAGE	ENGLISH/ 中文
RESET	RESET
EXIT	#
SAVE-EXIT	SAVE&END#

## Esposizione automatica

### 1. BRIGHTNESS

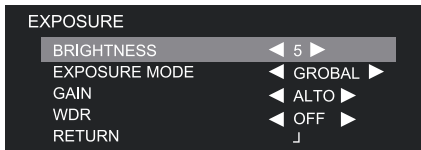

## GIORNO-NOTTE

### 1. MODE

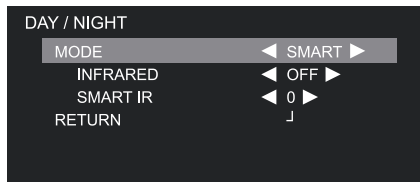

MODE	EXT/AUTO/COLOR/B-W#
------	---------------------

## Bilanciamento del bianco

### 1. MODE

ATW	Auto Tracing White Balance#
-----	-----------------------------



### 2. RETURN RET#

### 2. INFRARED

### 3. SMART IR

### 4. RETURN RET#



# IMPOSTAZIONE VIDEO

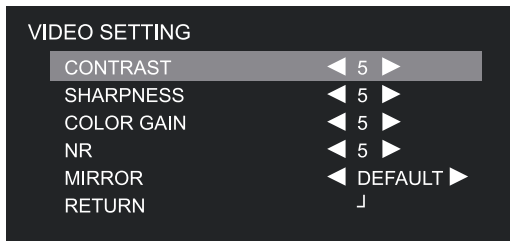

CONTRAST	1-50
SHARPNESS	1-20
COLOR GAIN	1-20
NR	1-15
MIRROR	DEFAULT
RETURN	ON/OFF

## Risoluzione dei problemi

**D: Visualizzazione della perdita video sul mio monitor dove dovrebbe visualizzare l'immagine?**

**R:** 1. Verificare che il cavo di prolunga (alimentatore e video) sia saldamente collegato alla telecamera.

2. Verificare che l'uscita video della telecamera sia collegata saldamente al canale di ingresso video sul DVR.

3. Verificare che l'alimentazione dalla telecamera sia saldamente collegata all'alimentatore.

4. Se la modalità della telecamera non corrisponde al suo DVR, ci sono due metodi per regolarla.

(1) Premere il pulsante "Giù" del joystick OSD per cinque secondi, se ancora non viene visualizzata alcuna immagine, continuare a premere i pulsanti "Sinistro", "Destro", "Su" in sequenza, ciascuno per cinque secondi. Fino a quando il segnale non corrisponde al suo DVR.

(2) Assicurarsi che la telecamera abbia lo stesso segnale del DVR. Usa il joystick OSD per cambiare la modalità della telecamera e farla corrispondere alla modalità video del DVR.

## Termini e condizioni della garanzia limitata

ZOSI Communications garantisce questo prodotto contro i difetti di fabbricazione e tutto il materiale sarà garantito per un periodo di un anno dalla data di acquisto originale. È necessario presentare la ricevuta come prova della data di acquisto per la convalida della garanzia. Qualsiasi unità che risulti difettosa durante il periodo indicato verrà riparata senza addebiti per componenti o manodopera. Sostituito a sola discrezione di ZOSI. L'utente finale è responsabile di tutte le spese di trasporto quando è necessario inviare il prodotto al centro di riparazione di ZOSI. L'utente finale è responsabile di tutte le spese di spedizione quando si spedisce il prodotto da un paese diverso dal paese di origine.

La garanzia non copre eventuali danni incidentali, accidentali o consequenziali derivanti dall'impossibilità di utilizzare questo prodotto. L'utente finale deve assumersi la responsabilità di eventuali costi associati al montaggio o alla rimozione di questo prodotto causati da commercianti o altre persone. Questa garanzia si applica solo all'acquirente originale del prodotto ed è vietato trasferire il prodotto a terzi. Annulerà tutte le garanzie se utenti finali non autorizzati o terze parti modificano qualsiasi componente o abusano delle prove o abusano del dispositivo.

Per legge alcuni paesi non consentono limitazioni su alcune esclusioni in questa garanzia. Laddove applicabile dalle leggi, dai regolamenti e dai diritti legali locali avranno la precedenza.