

01/Liste d'emballage

1.1 Liste d'emballage de la base avec les caméras :

Le kit de la base avec 2 caméras inclut :



Base*1



Caméra*2



Batterie *1



Mode d'emploi*1



Base de montage*2



Set de vis*2



Épingle*1



Tournevis*1



Chargeur DC 5V-1A avec câble USB*1



Transformateur DC 5V-1A*1



Câble rj45 de 1M*1

Le kit de la base avec 4 caméras inclut :



Base*1



Caméra*4



Batterie *1



Mode d'emploi*1



Base de montage*4



Set de vis*4



Épingle*1



Tournevis*1



Chargeur DC 5V-1A avec câble USB*1



Transformateur DC 5V-1A*1



Câble rj45 de 1M*1

1.2 Liste d'emballage du nvr avec caméras

Le kit du NVR avec 4 caméras inclut :

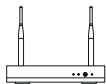

NVR*1



Caméra*4



Mode d'emploi*1



Souris*1



Base de montage*4



Set de vis*4



Épingle*1



Tournevis*1



Chargeur DC 5V-1A avec
câble USB*1



Transformateur DC 12V-2A*1



Batterie *1



Câble rj45 de 1M*1

Le kit du NVR avec 8 caméras inclut :

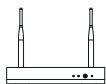

NVR*1



Caméra*8



Mode d'emploi*1



Souris*1



Base de montage*8



Set de vis*8



Épingle*1



Tournevis*1



Chargeur DC 5V-1A avec
câble USB*1



Transformateur DC 12V-2A*1



Batterie *1



Câble rj45 de 1M*1

02/Présentation du système

2.1 Caméra

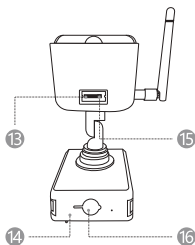
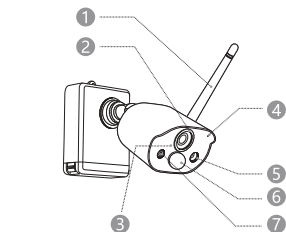

① Antenne

② Objectif

③ LEDs IR

④ Mrico

⑤ Voyant de réseau

⑥ PIR

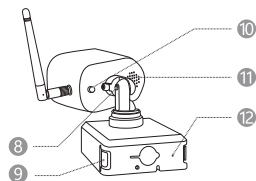

⑦ Lumières blanches

⑧ Vis de réglage

⑨ Insérer ou retirer
la batterie

⑩ Power

⑪ Haut-parleur

⑫ Voyant de charge

⑬ Emplacement de carte
mémoire

⑭ Fixer la batterie

⑮ Bouton de réinitialisation

⑯ Charge de la batterie

Présentation du voyant de réseau:

Le voyant bleu et le voyant rouge s'allument : la visualisation à distance est en cours.

Le voyant bleu s'allume : la caméra fonctionne ou elle a été ajoutée à la base ou au NVR avec succès.

Le voyant bleu clignote : une mise à jour est en cours.

Le voyant rouge clignote : la caméra est en attente de la connexion avec la base ou le NVR.

Le voyant rouge s'allume : la batterie est faible.

Le voyant bleu et le voyant rouge s'éteignent : en veille.

Présentation des boutons:

Maintenez enfoncé le bouton Power en 3 secondes : allumer ou éteindre l'appareil.

Maintenez enfoncé le bouton de réinitialisation en 3 secondes : la caméra est en attente de la connexion avec la base ou le NVR et le voyant rouge clignote.

2.2 Base

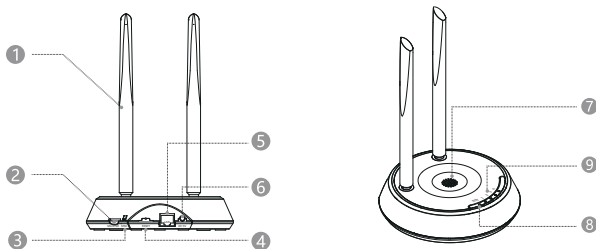

① Antenne

② Emplacement de la
carte micro SD

③ Bouton d'appairage

④ Bouton de réinitialisation

⑤ Port RJ-45

⑥ Power

⑦ Haut-parleur

⑧ Voyant de réseau

⑨ Voyant de caméras

2.3 NVR

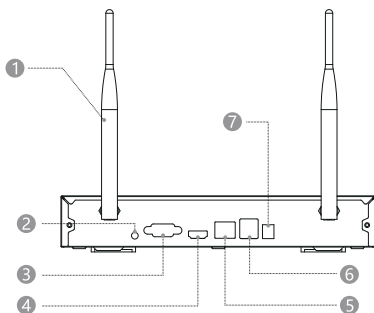

① Antenne

② Sortie audio 3.5mm

③ VGA

④ HDMI

⑤ Port RJ-45

⑥ USB Port

⑦ Power

03/Installation de l'APP ZOSI Cloud

3.1 Recherchez et téléchargez l'application «ZOSI CLOUD» dans l'App Store ou Google Play, ou scannez le code QR ci-dessous pour la télécharger. (Pour la première utilisation, veuillez accorder à l'APP pour obtenir les autorisations correspondantes. Si cela n'est pas autorisé, cela entraînera l'échec de l'ajout de l'appareil ; ou lorsque la caméra déclenche une détection de mouvement ou un rapport de temps, le téléphone mobile ne pourra pas recevoir les notifications poussées).

Note : le système iOS doit être de V9.0 ou une version ultérieure, et le système Android doit être de V5.0 ou une version ultérieure.



3.2 Création du compte

Vous pouvez créer un compte en utilisant votre numéro de téléphone ou adresse e-mail pour la première utilisation, puis vous vous connectez avec ce compte.

04/Ajout d'un appareil à l'application

●4.1 Ajouter la base à l'application

●4.1.1 Une fois la base allumée, utilisez un câble réseau pour connecter la base au routeur qui est connecté au WAN, puis utilisez le téléphone portable pour scanner le code QR sur la base et suivez les instructions de l'APP pour terminer l'ajout. Vous pouvez également scanner le code QR pour l'ajout sous le réseau LAN, mais cela demande que le téléphone mobile et la base sont connectés au même réseau local. Une fois l'ajout réussi, les caméras qui ont été appairées à la base seront directement affichées dans la liste d'appareils.

Note: veuillez insérer la carte mémoire dans la base avant la mise sous tension, sinon l'appareil ne pourra pas reconnaître cette carte mémoire.

●4.1.2 Ajouter les caméras à la base

Note: les caméras livrées dans le kit ont été déjà appairées avec la base, aucune opération n'est requise. Si la liaison entre la caméra et la base est effacée, vous devez ajouter les caméras à la base à nouveau en suivant les opérations citées ci-dessous :

- 1) Placez la caméra près de la base, à une distance de 30 à 100 cm.
- 2) Lorsque la caméra est allumée, maintenez enfoncé le bouton de réinitialisation pendant 3 à 5 secondes. Après avoir entendu le message vocal de la caméra, maintenez enfoncé le bouton d'appairage de la base pendant 3 à 5 secondes. La base émettra également une tonalité et commencera à ajouter la caméra. Après le succès, la caméra et la base émettront les invites vocales indiquant que l'opération est réussie.

●4.2 Ajouter le NVR à l'application

●4.2.1 Une fois le NVR allumé, utilisez un câble réseau pour connecter le NVR au routeur qui est connecté au WAN, puis utilisez le téléphone portable pour scanner le code QR sur le NVR et suivez les instructions de l'APP pour terminer l'ajout. Vous pouvez également scanner le code QR pour l'ajout sous le réseau LAN, mais cela demande que le téléphone mobile et le NVR sont connectés au même réseau local. Une fois l'ajout réussi, les caméras qui ont été appairées au NVR seront directement affichées dans la liste d'appareils.

Note: veuillez insérer le disque dur dans le NVR avant la mise sous tension, sinon l'appareil ne pourra pas reconnaître le disque dur.

●4.2.2 Ajouter les caméras au NVR

Note: les caméras livrées dans le kit ont été appairées avec le NVR, aucune opération n'est requise. Si la liaison entre la caméra et le NVR est effacée, vous devez ajouter les caméras au NVR à nouveau en suivant les opérations citées ci-dessous :

- 1) Placez la caméra près du NVR, à une distance de 30 à 100 cm.
- 2) Lorsque la caméra est allumée, maintenez enfoncé le bouton de réinitialisation pendant 3 à 5 secondes. Après avoir entendu le message vocal de la caméra, activez la fonction d'ajout par code du NVR pour ajouter la caméra. Une fois l'ajout réussi, la caméra émettra un message vocal disant que la caméra a été ajoutée au NVR avec succès.

●4.3 Vérifications des alertes / Lecture et Relecture / Partage de l'appareil.

●4.3.1 Cliquez sur les informations transmises par le téléphone mobile ou sur le bouton «Informations» dans l'APP pour afficher les informations d'alarme de la caméra.

●4.3.2 Cliquez sur l'icône de lecture correspondante dans la liste d'appareils pour accéder à l'interface de prévisualisation, d'affichage de la vidéo en temps réel, et l'interphone vocal, etc.

●4.3.3 Cliquez sur l'icône de lecture pour afficher les vidéos de l'appareil ou cliquez sur l'icône Cloud pour afficher les vidéos enregistrées sur Cloud.

Note : l'abonnement du stockage Cloud est payant.

●4.3.4 Cliquez sur l'icône de partage pour partager la caméra avec d'autres.

05/Installation de la caméra

- 5.1** La caméra peut être placée sur toutes les surfaces horizontales, tels que les tables, les chaises, le sol, etc.
- 5.2** Installez la caméra sur un mur (comme l'image illustrée)
- 5.2.1** Percez d'abord 5 trous dans le mur, puis utilisez les accessoires pour fixer la base de montage à la position d'installation souhaitée.

Installez la base de montage

- 5.2.2** Verrouillez les deux fentes de la base de la caméra sur les crochets de la base de montage.

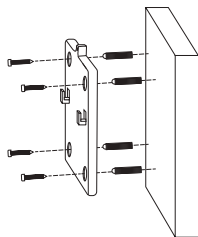

Attachez la caméra

- 5.2.3** Vissez votre caméra à la base de montage.

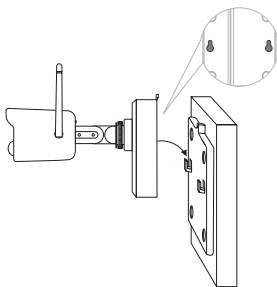

Vissez la caméra

- 5.2.4 Vissez la batterie en bas.

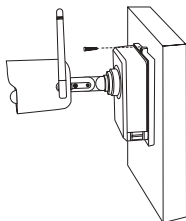

Fixez la batterie

- 5.2.5 Utilisez le tournevis inclus pour régler la caméra à un angle et serrez la vis de réglage.

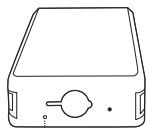

..... Trou de vis sur la base de la batterie.

Rajustez l'angle de vue de la caméra

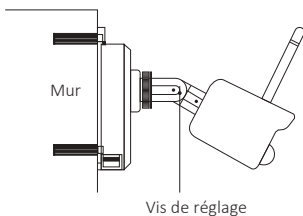

06/Conseils importants pour réduire les fausses alarmes

6.1 Pour réduire les fausses alarmes, veuillez prêter attention aux conseils suivants:

- N'installez pas la caméra dans un endroit exposé à une lumière vive, y compris la lumière du soleil, la lumière de la lampe, etc.
- Ne placez pas la caméra trop près d'un véhicule qui se déplace souvent. D'après les nombreux tests, la distance entre la caméra est les véhicules doit être plus de 15 mètres (55 pieds).
- Tenez la caméra à l'écart des sorties d'air, y compris les climatiseurs, les humidificateurs, les convertisseurs de température, etc.
- Gardez la caméra à au moins de 1 mètre des autres appareils sans fil, y compris les routeurs et les téléphones sans fil, pour éviter les interférences sans fil.

6.2 Zone de surveillance

Lors de l'installation de la caméra, il n'est pas recommandé de pointer le capteur PIR verticalement vers l'objet en mouvement, sinon il pourrait ne pas être en mesure de détecter les gens qui bougent.

Il vaut mieux que l'angle entre le capteur PIR et la cible de surveillance soit supérieur à 10 degrés.

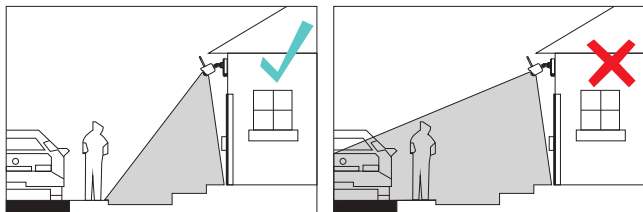

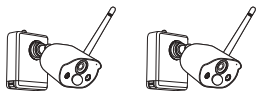

Oui

No

Il n'est pas recommandé de pointer le capteur PIR verticalement vers l'objet en mouvement.

Le chemin des objets en mouvement :



Entrée

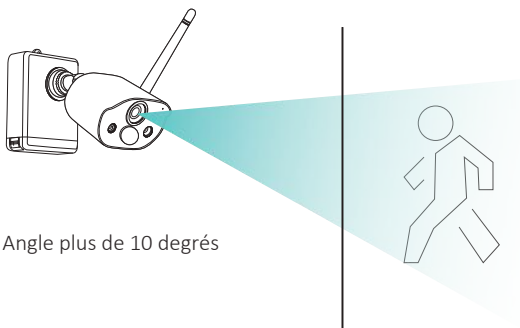

Angle plus de 10 degrés

07/Foire aux questions

1. Il est impossible de connecter l'appareil au réseau, comment faire ?

Veillez vous assurer que le téléphone portable, la caméra et le routeur sont suffisamment proches.

Notez que la caméra ne peut pas prendre en charge la connexion à un routeur 5G.

Vérifiez si le nom et le mot de passe du routeur sont corrects.

Vérifiez les paramètres du réseau du NVR ou de la base.

2. L'appareil est hors ligne, comment faire ?

Vérifiez la connexion du réseau du routeur.

Vérifiez la connexion entre le NVR ou la base et le routeur, et la connexion entre la caméra et le NVR ou la base. Vous devrez reconfigurer le réseau des appareils si le mot de passe du WiFi ou du routeur a été changé.

Vérifiez si la batterie de la caméra est épuisée, vous pouvez essayer de la charger et puis réessayer la connexion.

3. Je n'arrive pas à regarder la prévisualisation, comment faire ?

Le serveur est occupé, essayez de redémarrer l'application et réessayez.

4. Je n'ai pas reçu les notifications poussées, comment faire ?

Veillez vous assurer que l'application est autorisée de pousser les notifications.

Veillez confirmer que le bouton «Notifications Push» du message d'alarme a été activé dans les paramètres du centre personnel de l'application.

(3)Assurez-vous d'activer le bouton «Notifications Push» de message d'alarme dans les paramètres de la caméra.

5. Il n'y a pas de vidéo enregistrée, pourquoi ?

Veillez insérer la carte mémoire avant de démarrer l'appareil.

Veillez vous assurer que le bouton PIR de la caméra est activé.

Veillez confirmer que le bouton d'enregistrement de la caméra est activé.

Veillez vérifier les paramètres d'enregistrement sur le NVR.

Veillez vérifier si l'état de la carte mémoire est normal dans l'application.